

Für den Heimgebrauch

SYNCA

BEDIENUNGSANLEITUNG

K A G R A

Massagesessel

MC-J6900

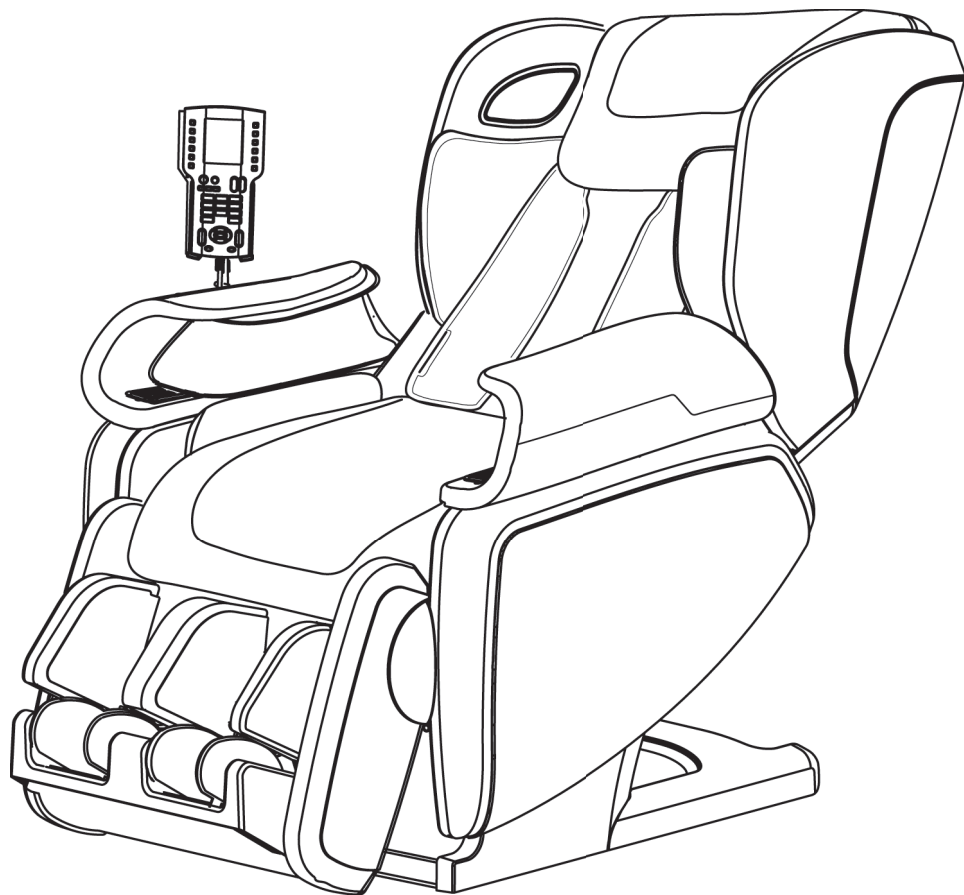

Vielen Dank für den Kauf des Massagesessels MC-J6900. Bitte lesen Sie diese Bedienungsanleitung sorgfältig durch, bevor Sie das Gerät benutzen.

Lesen Sie unbedingt den Abschnitt **WICHTIGE SICHERHEITSHINWEISE**, um die korrekte Handhabung zu gewährleisten. Bewahren Sie diese Anleitung zur späteren Bezugnahme auf.

WICHTIGE SICHERHEITSHINWEISE

Bei der Verwendung des Geräts sollten immer grundlegende Vorsichtsmaßnahmen befolgt werden, einschließlich der folgenden: Lesen Sie alle Anweisungen, bevor Sie diesen Massagesessel verwenden.



GEFAHR - Um das Risiko eines Stromschlags zu reduzieren:



Anweisungen
befolgen

1. Ziehen Sie nach der Verwendung immer sofort den Stecker.
2. Trennen Sie das Gerät vor dem Reinigen immer von der Stromversorgung.
3. Verwenden Sie niemals Stifte oder andere metallische Befestigungselemente mit diesem Gerät.
4. Überprüfen Sie sorgfältig die Abdeckung der Heizkissen vor jedem Gebrauch.
5. Trocken halten – Niemals nass oder feucht laufen lassen.



WARNUNG - Um das Risiko von Verbrennungen, Feuer, Stromschlägen oder Verletzungen zu reduzieren:



Anweisungen
befolgen

1. Das Gerät sollte niemals unbeaufsichtigt bleiben, wenn es eingesteckt ist. Ziehen Sie immer den Stecker aus der Steckdose, wenn Sie es nicht benutzen und bevor Sie Teile anbringen oder abnehmen.
2. Das Gerät darf nicht auf Heizgeräten wie elektrischen Teppichen usw. verwendet werden. Betreiben Sie das Gerät nicht unter einer Decke oder einem Kissen. Übermäßige Erwärmung kann auftreten und zu Feuer, Stromschlägen oder Verletzungen von Personen führen.
3. Eine genaue und kontinuierliche Aufsicht ist erforderlich, wenn dieses Gerät von, an oder in der Nähe von Invaliden oder Behinderten benutzt wird.
4. Dieses Gerät ist nicht für Kinder geeignet. Halten Sie Kinder von dem Gerät fern. Wenn das Gerät nicht benutzt wird, schalten Sie es aus und ziehen Sie den Stecker.
5. Verwenden Sie das Gerät nur für den in dieser Bedienungsanleitung beschriebenen Zweck. Verwenden Sie niemals andere als die vom Hersteller empfohlenen Zubehörteile.
6. Betreiben Sie das Gerät niemals mit einem beschädigten Stromkabel oder Stecker. Senden Sie das Gerät an das autorisierte Servicecenter, wenn es nicht ordnungsgemäß funktioniert, wenn es fallengelassen oder beschädigt wurde oder wenn es in Wasser eingetaucht wurde.
7. Halten Sie das Stromkabel von beheizten Oberflächen fern. Bewegen Sie das Gerät nicht am Netzkabel. Halten Sie den Stecker von Stiften, Schmutz oder Feuchtigkeit fern (verwenden Sie ein trockenes Tuch, um Staub zu entfernen).
8. Betreiben Sie das Gerät niemals mit blockierten Luftschlitzen. Halten Sie die Luftschlitze frei von Fusseln, Haaren und ähnlichem. Lassen Sie keine Gegenstände in eine Öffnung des Geräts fallen und führen Sie keine Gegenstände ein.
9. Verwenden Sie dieses Gerät nicht in Badezimmern oder an anderen feuchten Orten, da dies zu Stromschlägen oder Fehlfunktionen führen kann. Verschütten Sie kein Wasser usw. auf der Steuerung oder dem Gerät.
10. Verwenden Sie das Gerät nicht im Freien.
11. Verwenden Sie das Gerät nicht, wenn Aerosol-Spray-Produkte verwendet werden oder Sauerstoff verabreicht wird.
12. Heben Sie das Rückenpolster immer an, um zu prüfen, ob der Stoff gerissen ist. Auch bei kleinen Rissen hören Sie sofort auf, das Gerät zu benutzen, ziehen das Stromkabel und lassen das Gerät in einem autorisierten Servicecenter reparieren. Die Verwendung des Geräts mit gerissenem Stoff kann zu Stromschlägen oder Verletzungen führen.
13. Schalten Sie alle Steuerschalter aus, bevor Sie das Gerät aus der Steckdose ziehen. Ein Transformator sollte nicht verwendet werden, da dies Stromschläge oder Fehlfunktionen verursachen kann.
14. Nicht auf oder in dem Gerät stehen. Verwenden Sie es nur im Sitzen.
15. Schließen Sie das Gerät nur an eine ordnungsgemäß geerdete Steckdose an. Siehe Erdungsanweisungen.
16. Versuchen Sie nicht, Teile des Geräts zu öffnen oder zu zerlegen, um Stromschläge oder Verletzungen zu vermeiden.
17. Temperaturen, die ausreichend hoch sind, um Verbrennungen zu verursachen, können unabhängig von der Steuereinstellung auftreten. Verwenden Sie das Gerät nicht bei Säuglingen, Invaliden, schlafenden oder bewusstlosen Personen. Verwenden Sie das Gerät nicht auf unempfindlicher Haut oder bei einer Person mit schlechter Durchblutung. Prüfen Sie regelmäßig die Haut, die in Kontakt mit dem beheizten Bereich ist, um das Risiko von Blasenbildungen zu reduzieren.
18. Nicht quetschen - Vermeiden Sie scharfe Falten.
19. Verbrennungen werden durch unsachgemäßen Gebrauch verursacht. Lesen Sie vor Gebrauch die Anweisungen. Nicht nass machen. Keine Stifte verwenden. Niemals die Abdeckung entfernen.
20. Das Gerät hat beheizte Oberflächen. Personen, die unempfindlich gegenüber Hitze sind, müssen vorsichtig sein, wenn Sie das Gerät benutzen.
21. Halten Sie Kinder von der Fußstütze (oder ähnlichen Teilen) fern.
22. Gefahr von Stromschlägen und sich bewegenden Teilen. Trennen Sie die Stromversorgung, bevor Sie Gehäuse entfernen, das Gerät reinigen oder warten.
23. Das Gerät enthält keine Teile, die vom Benutzer gewartet werden können.
24. Das Gerät darf nicht von Kindern oder Personen mit eingeschränkten physischen, sensorischen oder mentalen Fähigkeiten oder mangelnder Erfahrung und Wissen verwendet werden, es sei denn, sie werden beaufsichtigt oder wurden unterwiesen.
25. Kinder müssen beaufsichtigt werden, um sicherzustellen, dass sie nicht mit dem Gerät spielen.
26. Drücken Sie auf die rote Not-Aus-Taste auf der Fernbedienung, wenn Sie während des Betriebs Probleme oder Beschwerden bemerken. Alle Betriebsvorgänge werden sofort gestoppt.
27. Die Montage/Installation muss vom Händler oder seinem Kundendienst oder einer ähnlich qualifizierten Person durchgeführt werden, um eine Gefährdung zu vermeiden.

BEWAHREN SIE DIESE ANWEISUNGEN AUF

WARNUNG

1. Personen mit einer der unten aufgeführten Erkrankungen oder Personen, die sich einer medizinischen Behandlung unterziehen, sollten sich vor der Verwendung dieses Geräts an ihren Arzt wenden:
 - 1) Personen mit einem Herzschrittmacher oder anderen medizinischen Geräten, die anfällig für elektromagnetische Störungen sind.
 - 2) Personen, die an Herzkrankheiten leiden.
 - 3) Schwangere Frauen, erkrankte Personen oder Personen in schlechtem Gesundheitszustand
 - 4) Personen, denen aufgrund von Thrombosen oder Aneurysmen, akuter Varikose, Dermatitis oder Hautinfektionen (einschließlich Entzündungen des Unterhautgewebes) eine Massage durch einen Arzt untersagt ist.
 - 5) Personen, die an Osteoporose, Wirbelsäulenfraktur oder akuten Krankheiten (Reizungen) leiden.
 - 6) Personen mit unregelmäßigen Krümmungen der Wirbelsäule.
 - 7) Personen, die an Wahrnehmungsstörungen leiden, die durch schwere periphere Durchblutungsstörungen wie Diabetes verursacht werden.
2. Legen Sie niemals Ihre Hände oder Füße zwischen die Knetbälle, da dies zu Unannehmlichkeiten oder Verletzungen führen kann. Stecken Sie niemals Ihre Finger, Füße oder Kopf in den Spalt zwischen Rückenlehne und Sitz, Rückenlehne und Armlehne, Sitz und Bezug unter der Armlehne, Fußstütze und Sitzfläche, Rücken- und Sitzbezug und Rückseite der Fußstütze, um Verletzungen zu vermeiden.
3. Verwenden Sie das Gerät nicht auf nackter Haut, da eine direkte Berührung der Haut mit dem Gerät Reizungen verursachen kann. Verwenden Sie das Gerät nicht, wenn Sie Haartzubehör oder etwas Hartes auf dem Kopf tragen. Bei der Massage des Nackenrückens sollte auf die Bewegungen der Knetkugeln geachtet werden. Zu starke Massage sollte im Nackenbereich vermieden werden.
4. Beginnen Sie mit dem sanften Massageprogramm, wenn Sie das Gerät zum ersten Mal benutzen. Das Gerät sollte nicht länger als 15 Minuten pro Sitzung benutzt werden. Vermeiden Sie es, den gleichen Körperteil mehr als 5 Minuten lang zu massieren. Übermäßige Massage kann die Muskeln und Nerven übermäßig stimulieren und zu einer nachteiligen Wirkung oder Verletzung führen. Die empfohlene Nutzungsdauer beträgt weniger als 30 Minuten pro Tag.
5. Hören Sie auf, das Gerät sofort zu benutzen, wenn Sie irgendwelche Beschwerden haben, und konsultieren Sie einen Arzt.
6. Schlafen Sie nicht während der Verwendung des Geräts ein und verwenden Sie das Gerät nicht, nachdem Sie Alkohol getrunken haben.
7. Setzen Sie sich nicht auf die Rückenlehne, Fußstütze, Schulter oder Armlehne und stellen Sie sich nicht auf den Sitz, um Unfälle oder Verletzungen durch Stürze zu vermeiden.
8. Wenn das Gerät nicht bedient werden kann oder nicht normal funktioniert, schalten Sie es sofort aus, ziehen Sie den Stecker aus der Steckdose und wenden Sie sich zur Inspektion und Reparatur an ein autorisiertes Servicecenter.
9. Versuchen Sie niemals, das Gerät selbst zu reparieren oder zu zerlegen.
10. Stellen Sie sicher, dass sich hinter dem Gerät keine Hindernisse befinden, bevor Sie sich zurücklehnen. Wenn der Rücken gegen eine Wand oder Säule stößt, kann das Gerät versagen. Achten Sie darauf, genügend Platz hinter dem Gerät frei zu lassen.
11. Wenn das Gerät nicht benutzt wird, schalten Sie es aus und ziehen Sie den Stecker. Ansonsten kann es durch Dummheiten seitens der Kinder zu Unfällen oder Verletzungen kommen.
12. Stellen Sie bei der Körpererkennung immer sicher, dass sich die Schulterposition in der richtigen Position befindet. Wenn sie nicht richtig ausgerichtet ist, verwenden Sie die UP/DOWN-Taste, um die Schulterposition einzustellen, oder stoppen Sie die Massage und führen Sie die Körpererkennung erneut aus.
13. Setzen Sie sich auf das Gerät, nachdem Sie sich davon überzeugt haben, dass sich zwischen den Teilen des Geräts kein Fremdkörper befindet. Überprüfen Sie die Position der Knetkugeln aus Sicherheitsgründen, bevor Sie sich langsam gegen das Gerät lehnen. Versuchen Sie nicht, sich hinzusetzen oder aufzustehen, während die Fußstütze angehoben ist, um Unfälle oder Verletzungen zu vermeiden.
14. Nehmen Sie harte Gegenstände wie künstliche Fingernägel, Armbanduhren, Ringe oder Armbänder ab, bevor Sie Hände oder Arme massieren lassen. Nehmen Sie alle harten Gegenstände aus Ihren Hosentaschen, bevor Sie Oberschenkel und Hüfte massieren lassen. Nehmen Sie alle Ohrringe, Halsketten oder Schals vor der Massage ab, um Verletzungen zu vermeiden.
15. Falls der Stoff der Rückenlehne leicht beschädigt ist oder durch Abnutzung Löcher aufweist, hören Sie sofort auf, das Gerät zu verwenden. Versuchen Sie nicht, den Stoff zu entfernen, zu zerreißen oder zu schneiden. Verwenden Sie das Gerät niemals mit beschädigtem Stoff, da sich Kleidung oder Haare darin verfangen und Verletzungen verursachen können.
16. Vermeiden Sie bei Verwendung der HEAT-Funktion einen längeren Kontakt an der gleichen Stelle des Körpers, da eine Verbrennung auch bei niedriger Temperatur auftreten kann.
17. Ziehen Sie nicht am Entriegelungshebel der Fußstützenverriegelung, während Sie mit den Beinen auf der Fußstütze im Sessel sitzen. Dies kann zu Unfällen oder Verletzungen führen.
18. Das Gerät sollte während der Installation nicht getragen oder verschoben werden. Bewegen Sie das Gerät nicht mit den Rollen über Holzböden, Teppiche oder andere kratzempfindliche Oberflächen, um Beschädigungen dieser Oberflächen zu vermeiden.
19. Halten Sie beim Verschieben des Geräts den Fußstützen-/Sohlenmassage-Bereich nicht fest, da dieser verrutschen und Unfälle oder Verletzungen verursachen kann.
20. Beschädigen Sie die Stromversorgung nicht. Versuchen Sie nicht, das Stromkabel zu beschädigen, zu biegen, zu ziehen, zu drehen oder zu bündeln. Kein schweres Objekt sollte auf das Kabel gelegt werden; achten Sie insbesondere darauf, dass das Kabel frei von Hindernissen ist, wenn Sie das Gerät verschieben, da ein beschädigtes Stromkabel zu einem Brand oder Stromschlag führen kann.
21. Trennen Sie das Gerät nicht vom Stromnetz und schalten Sie nicht den Strom ab, wenn das Gerät gerade in Betrieb ist.
22. Verwenden Sie das Gerät nicht, wenn sich der Stecker oder die Steckdose lösen, um die Gefahr eines Stromschlags oder Kurzschlusses zu vermeiden.
23. Verwenden Sie das Gerät nicht mit einer anderen als der angegebenen Spannung, um das Risiko von Feuer, Stromschlag oder Fehlfunktionen zu vermeiden.



Anweisungen
befolgen

BETRIEBSVORSICHTSMASSNAHMEN - Um eine Beschädigung des Geräts zu vermeiden:

1. Verwenden Sie das Gerät nur, wenn es auf einer ebenen Fläche abgestellt ist.
Es kann sonst zu Störungen kommen.
2. Stellen Sie sicher, dass Steuerschalter und Timerfunktion ordnungsgemäß funktionieren, bevor Sie das Gerät in Betrieb nehmen.
3. Bevor Sie das Gerät nach längerer Zeit wieder benutzen, lesen Sie diese Bedienungsanleitung sorgfältig durch und vergewissern Sie sich, dass das Gerät noch in gutem Zustand ist, um Unfälle oder Verletzungen zu vermeiden.
4. Behandeln oder verschieben Sie das Gerät vorsichtig, um Kratzer am Boden zu vermeiden.
5. Schließen Sie das Stromkabel nur an eine ordnungsgemäß geerdete Steckdose an. Der Erdungsstecker darf nicht verbogen oder getrennt werden. Andernfalls besteht die Gefahr eines Stromschlags bei Fehlerströmen oder Fehlfunktion.
6. Stellen oder setzen Sie sich nicht auf die Rückenlehne, Armlehne oder Fußstütze und legen Sie keine Gegenstände darauf ab.
7. Verwenden Sie das Gerät niemals auf nasser Haut, um Fehlerströme oder Stromschläge zu vermeiden.
8. Schalten Sie bei einem Stromausfall sofort den Netzschalter aus und ziehen Sie das Netzkabel aus der Steckdose, um Unfälle zu vermeiden, falls die Stromversorgung wiederhergestellt wird.
9. Während der Wartung sollte das Stromkabel von der Steckdose getrennt sein. Schließen Sie das Kabel nicht mit nassen Händen an, um Stromschläge oder Verletzungen zu vermeiden.
10. Ziehen Sie das Stromkabel ab, indem Sie den Stecker festhalten, aber nicht am Kabel ziehen, um einen Stromschlag oder Kurzschluss zu vermeiden, der Funken verursacht.
11. Wenn das Gerät nicht benutzt wird, ziehen Sie immer den Stecker aus der Steckdose, um das Risiko von Fehlerströmen oder Feuer zu vermeiden, das mit einer durch Staub oder Feuchtigkeit gealterten Isolierung einhergeht.
12. Verwenden Sie das Gerät nicht in einem Poolbereich, im Badezimmer oder an Orten mit hoher Luftfeuchtigkeit.
13. Stellen Sie das Gerät nicht an Orten auf, die direktem Sonnenlicht ausgesetzt sind, oder in der Nähe von Heizungen, Heißluftgebläsen oder anderen Heizgeräten, um Verfärbungen oder Beschädigungen an der Oberfläche der Polsterung zu vermeiden.
14. Verwenden Sie das Gerät nicht in der Nähe von Heizungen oder anderen Orten mit hoher Temperatur. Benutzen Sie das Gerät nicht während des Rauchens oder auf Heizdecken oder anderen Heizgeräten, um Feuer zu vermeiden.
15. Verschieben Sie das Gerät nicht mit darauf befindlichen Personen oder Gegenständen, um Fehlfunktionen oder Verletzungen zu vermeiden.
16. Nur eine Person sollte gleichzeitig auf dem Sessel sitzen, um Fehlfunktionen oder Verletzungen zu vermeiden.
17. Wenn das Gerät nicht funktioniert, sollten Reparaturen nur von qualifizierten Technikern durchgeführt werden.
Versuchen Sie niemals, das Gerät selbst zu zerlegen oder zu reparieren.
18. Reparaturen oder Wartungsarbeiten sollten nur von einem autorisierten Servicecenter durchgeführt werden.
19. Bei der Verwendung des Heizkissens hinter dem Rücken darauf achten, dass das Heizkissen nicht in der Mitte der Rückenlehne platziert wird, wo sich das Gerät auf und ab bewegt, um das Heizgerät nicht zu beschädigen.

ERDUNGSANWEISUNGEN

Das Gerät muss ordnungsgemäß geerdet sein. Wenn es zu einer Fehlfunktion oder einem Ausfall kommt, bietet die Erdung einen Weg des geringsten Widerstands für den elektrischen Strom, um das Risiko eines Stromschlages zu verringern. Das Gerät ist mit einem isolierten Kabel und einem Erdungsstecker ausgestattet. Der Erdungsstecker muss an eine geeignete Steckdose angeschlossen werden, die gemäß den örtlichen Vorschriften und Normen ordnungsgemäß installiert wurde.

GEFAHR



VERBOTEN

Falsche Erdung kann zu Stromschlägen führen. Wenden Sie sich an ein autorisiertes Servicecenter, wenn Sie Zweifel haben, ob das Gerät ordnungsgemäß geerdet ist. Falls der mitgelieferte Stecker nicht mit der Steckdose übereinstimmt, versuchen Sie nicht, den Stecker zu verändern. Bitte kontaktieren Sie einen qualifizierten Elektriker, um eine geeignete Steckdose zu installieren. Dieses Gerät hat einen Erdungsstecker. Stellen Sie sicher, dass das Gerät an eine Steckdose mit der gleichen Konfiguration wie der Stecker angeschlossen ist. Verwenden Sie keinen Adapter mit diesem Gerät.

VOR DEM GEBRAUCH

Einstellen des Massagesessels

- Sorgen Sie für ausreichend Platz um das Gerät herum und stellen Sie es auf eine ebene Fläche. Vermeiden Sie es, das Gerät direkter Sonneneinstrahlung auszusetzen oder es in der Nähe von Heizgeräten oder an anderen Orten mit hoher Temperatur zu lagern, um eine Verfärbung oder Beschädigung der Oberfläche der Polsterung oder des Rückenpolsters zu vermeiden.
- Es wird empfohlen, einen Teppich oder eine weiche Matte unter das Gerät zu legen, um eine Beschädigung des Bodens zu vermeiden. Die Größe eines solchen Teppichs oder einer solchen Matte sollte groß genug sein, um die Oberfläche zu bedecken, an der das Gerät und die Fußstütze in Kontakt mit dem Boden kommen können (mindestens 120 cm × 70 cm).
- Wenn die Rückenlehne nach hinten geneigt ist, geht die Fußstütze nach oben. Um eine Kollision mit umgebenden Gegenständen zu vermeiden, sollte ein Freiraum von mindestens 45 cm vorne und mindestens 50 cm hinten um das Gerät herum vorhanden sein.

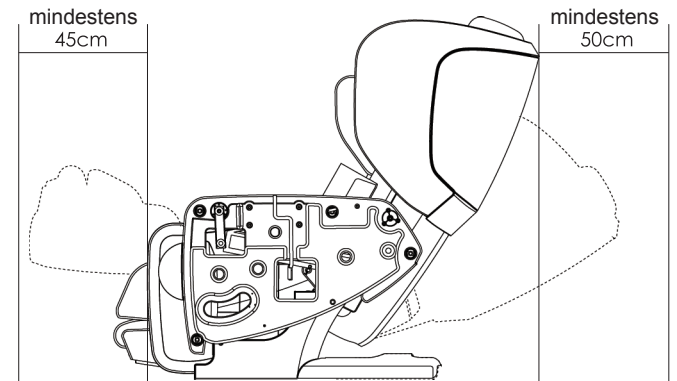







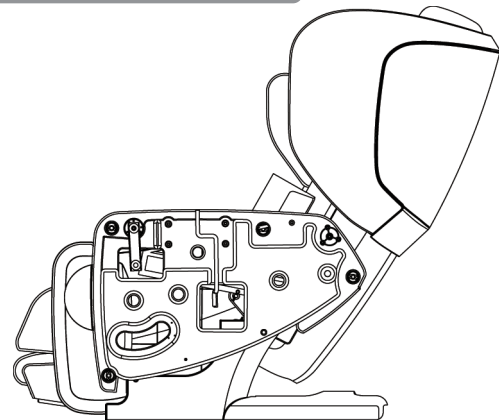



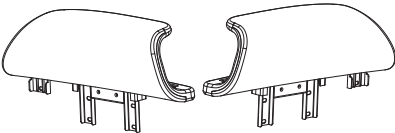
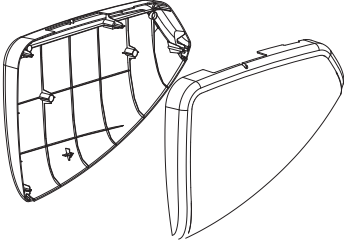

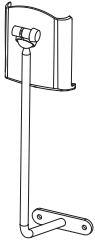

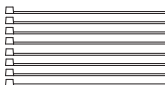
Für die Installation: Herausnehmen der Haupteinheit und aller Zubehörteile aus der Kiste

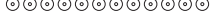
• Haupteinheit

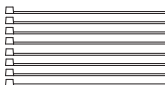
Da das Gerät sehr schwer ist (ca. 96 kg), gehen Sie bitte vorsichtig vor, um Verletzungen zu vermeiden. (Diese Einheit muss von zwei oder mehr Personen getragen werden.)

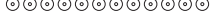

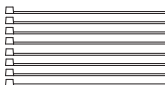
• Zubehörteile

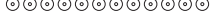
<div data-bbox="315 1402 521 1441" data-label="Caption"> <p>Armeinheit</p> </div> 	<div data-bbox="740 1402 946 1471" data-label="Caption"> <p>Abdeckung der Armlehne</p> </div> 	<div data-bbox="1206 1402 1412 1441" data-label="Caption"> <p>Stromkabel</p> </div> 															
<div data-bbox="253 1770 594 1809" data-label="Caption"> <p>Fernbedienungsstand</p> </div> 	<div data-bbox="740 1770 1369 1809" data-label="Caption"> <p>Werkzeugsatz</p> </div> <table border="0"> <tr> <td style="text-align: center;">  </td> <td>Befestigungselemente</td> <td style="text-align: right;">x 9 Stück</td> </tr> <tr> <td style="text-align: center;">  </td> <td>Kabelbinder</td> <td style="text-align: right;">1 50L x 8 Stück</td> </tr> <tr> <td style="text-align: center;">  </td> <td>Inbusschlüssel</td> <td style="text-align: right;">x 1</td> </tr> <tr> <td style="text-align: center;">  </td> <td>Rundkopf-Innensechskantschrauben</td> <td style="text-align: right;">MB x 1.25P x 10L x 12 Stück</td> </tr> <tr> <td style="text-align: center;">  </td> <td>Unterlegscheiben</td> <td style="text-align: right;">Ø8.2 x Ø18.0 x 1.4T x 12 Stück</td> </tr> </table>			Befestigungselemente	x 9 Stück		Kabelbinder	1 50L x 8 Stück		Inbusschlüssel	x 1		Rundkopf-Innensechskantschrauben	MB x 1.25P x 10L x 12 Stück		Unterlegscheiben	Ø8.2 x Ø18.0 x 1.4T x 12 Stück
	Befestigungselemente	x 9 Stück															
	Kabelbinder	1 50L x 8 Stück															
	Inbusschlüssel	x 1															
	Rundkopf-Innensechskantschrauben	MB x 1.25P x 10L x 12 Stück															
	Unterlegscheiben	Ø8.2 x Ø18.0 x 1.4T x 12 Stück															

ZUSAMMENBAU

1 Installation der Armeinheit (auf beiden Seiten)

- ❶ Richten Sie die Löcher an der Armeinheit konvex mit den Befestigungsbohrungen an der Seitenwand des Geräts aus

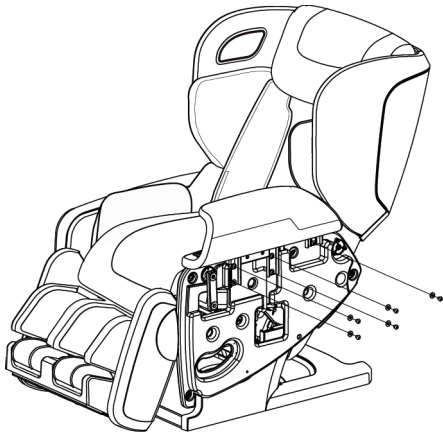

- ❷ Befestigen Sie die Armeinheit mit der Unterlegscheibe $\text{Ø}8.2 \times \text{Ø}18.0 \times 1.4\text{T}$ und der Rundkopf-Innensechskantschraube $\text{M}8 \times 1.25\text{P} \times 10\text{L}$ an den gezeigten fünf Positionen.

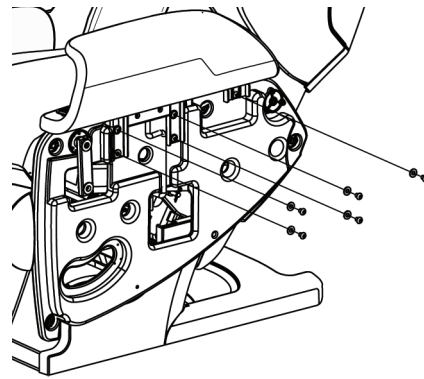

- ❸ Schließen Sie den Luftstecker für die Armeinheit an. Stecken Sie dazu den Luftstecker fest in die Luftleitung der Armeinheit ein, indem Sie die Luftleitung der gleichen Farbe auswählen.

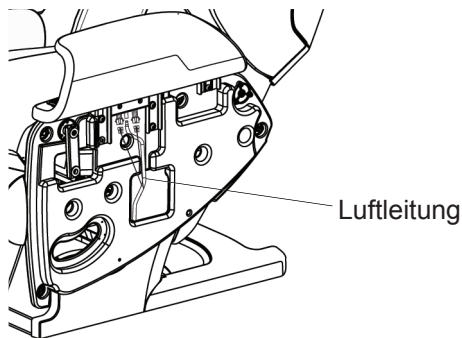

- ❹ Schließen Sie den Konnektor für die Schnellasten an.

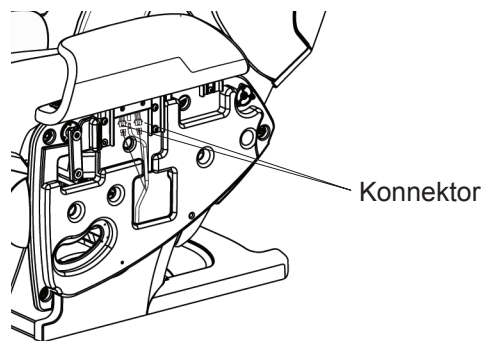

- ❺ Wiederholen Sie die Schritte ❶ bis ❸, um die Armlehneinheit auf der rechten Seite zu installieren. Schließen Sie den Konnektor für die Schnellasten auf der rechten Seite an.

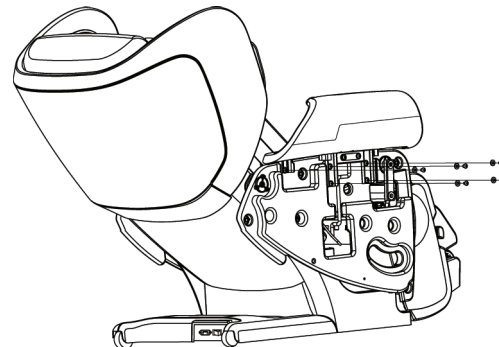

2 Installation des Fernbedienungsstands (auf der linken oder rechten Seite des Geräts)

- ❶ Montieren Sie den Stand an der Seitenwand.
- ❷ Befestigen Sie den Stand mit der Unterlegscheibe $\text{Ø}8.2 \times \text{Ø}18.0 \times 1.4\text{T}$ und der Rundkopf-Innensechskantschraube $\text{M}8 \times 1.25\text{P} \times 10\text{L}$ an den 2 gezeigten Positionen.

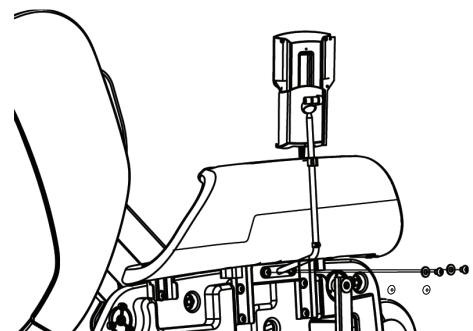

3 Installation der Abdeckung auf der Armeinheit (auf beiden Seiten)

Installieren Sie die Abdeckung der Armeinheit, nachdem die Armeinheit und der Fernbedienungsstand installiert wurden.

- 1 Montieren Sie die rechte Abdeckung der Armeinheit von der Seite des Sessels und richten Sie die Öffnungen der Abdeckung an den Befestigungsbohrungen an der Seitenwand aus. Befestigen Sie die Befestigungselemente hinter der Seitenwand an den vier gezeigten Positionen.

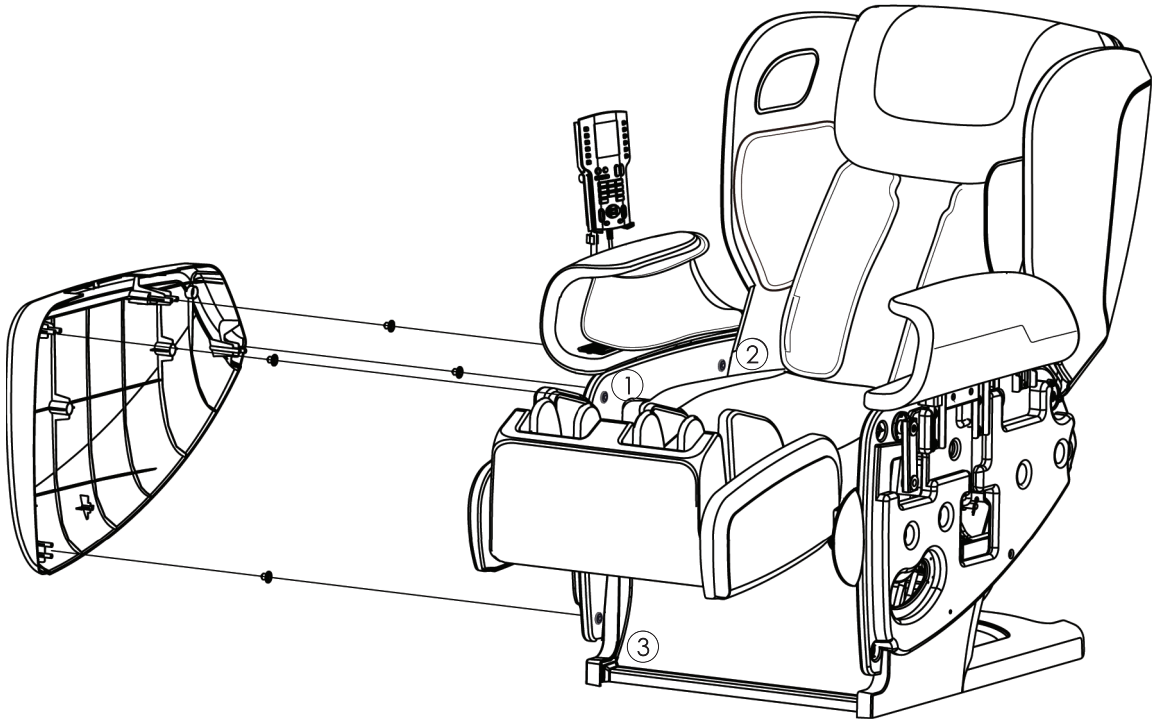

- 2 Wiederholen Sie Schritt 1, um die Abdeckung der Armeinheit auf der anderen Seite zu installieren.

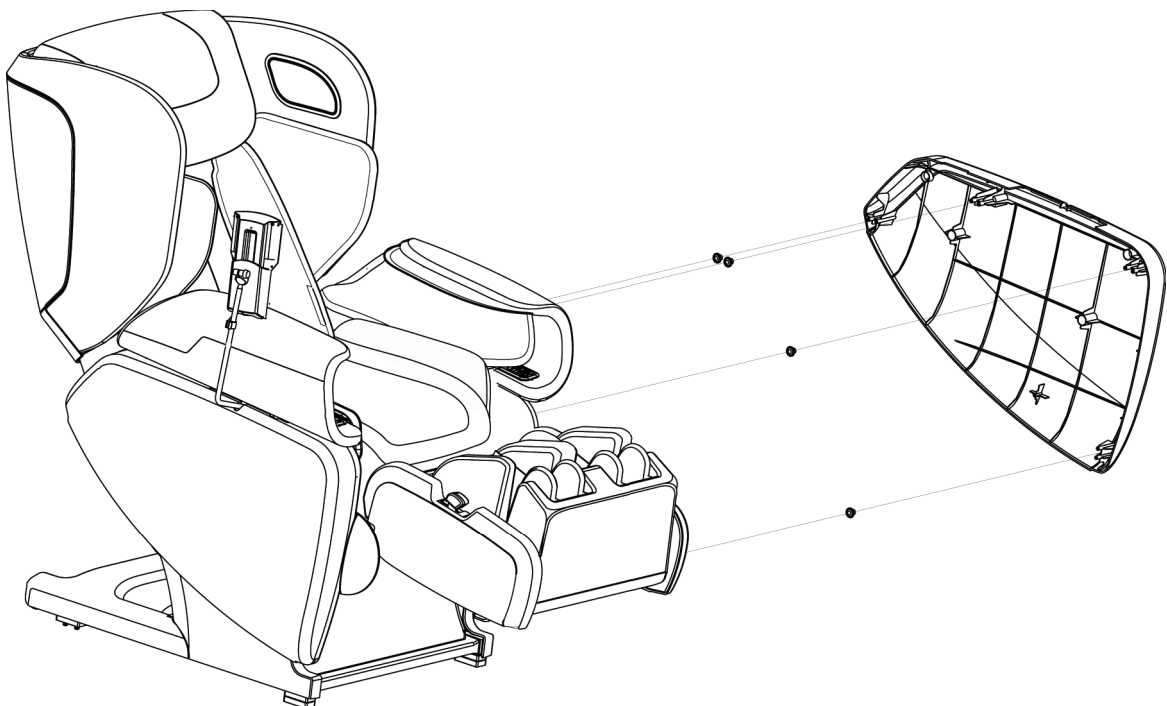

3 Installation abgeschlossen

Entfernen Sie beim Massieren das große Kissen und stellen Sie das kleine Kissen auf eine geeignete Position ein. Wenn Sie der Meinung sind, dass die Massagekraft weniger stark ist, entfernen Sie das Rückenpolster, um den Kontakt der Knetbälle mit Ihrem Rücken zu verbessern. Wenn das Gerät nicht zum Massieren verwendet wird, kann es als Freizeitsstuhl mit Rückenpolster und Kissen verwendet werden.

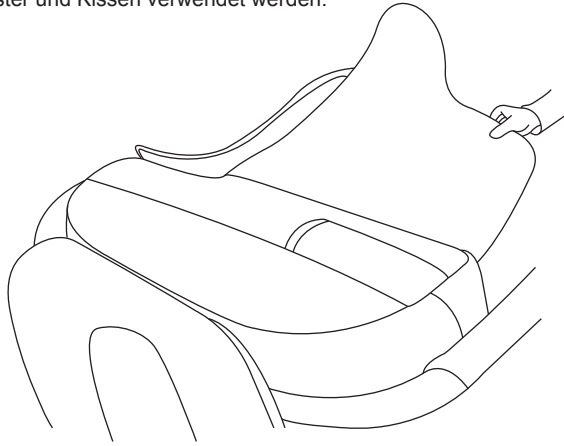

GEFAHR



Anweisungen
befolgen

Heben Sie vor dem Gebrauch das Rückenpolster an, um sicherzustellen, dass der Stoff der Rückenabdeckung sowie der anderen Teile nicht beschädigt ist. (Sollte ein noch so kleiner Riss vorhanden sein, ziehen Sie sofort den Netzstecker und wenden Sie sich zur Reparatur an ein Servicecenter.)

- 4 Schließen Sie das Stromkabel am Gerät an.
Stellen Sie sicher, dass Sie den Konnektor vollständig in den Gerätestecker einstecken.

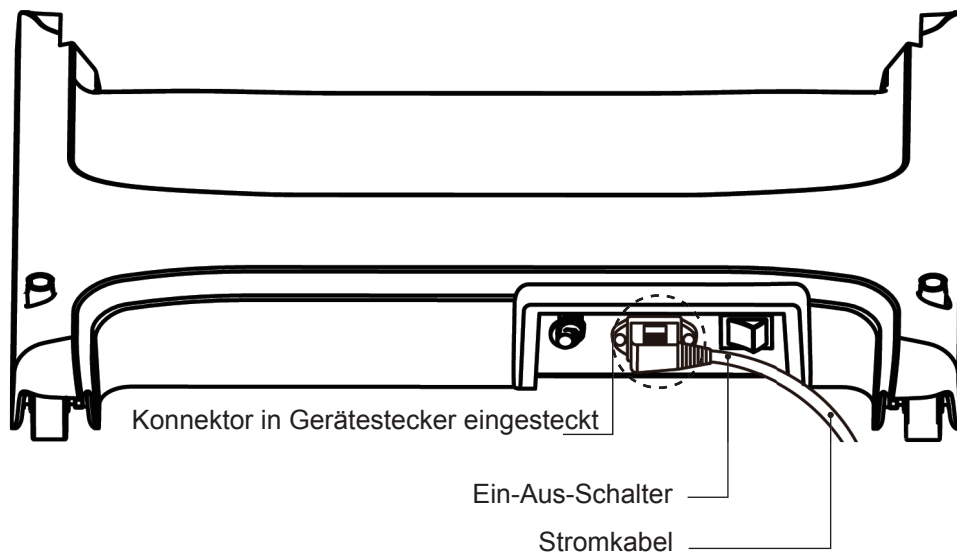

- 4 Nachdem die Installation abgeschlossen ist, stecken Sie den Netzstecker in die Steckdose. Schalten Sie den Ein-Aus-Schalter auf Ein und drücken Sie die ON/OFF-Taste auf der Fernbedienung, um mit der Auswahl der Massagefunktionen zu beginnen.

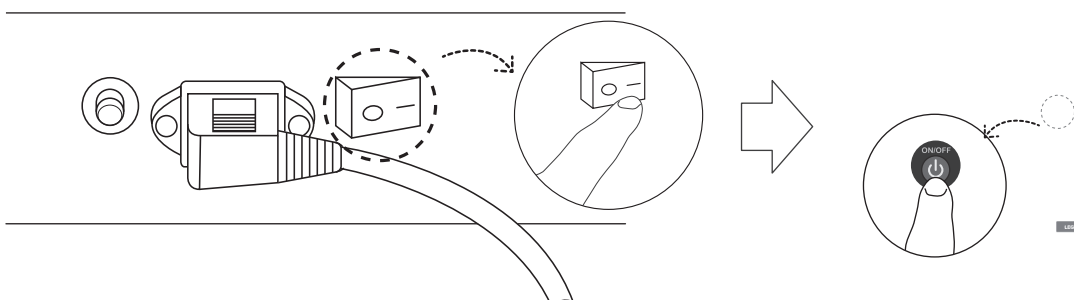

VERSCHIEBEN DES MASSAGESESSELS

1 Verschieben des Sessels auf den Rollen

Drücken Sie den oberen Teil der Rückenlehne herunter, kippen Sie die Vorderseite des Sessels hoch und schieben Sie ihn nach vorne.

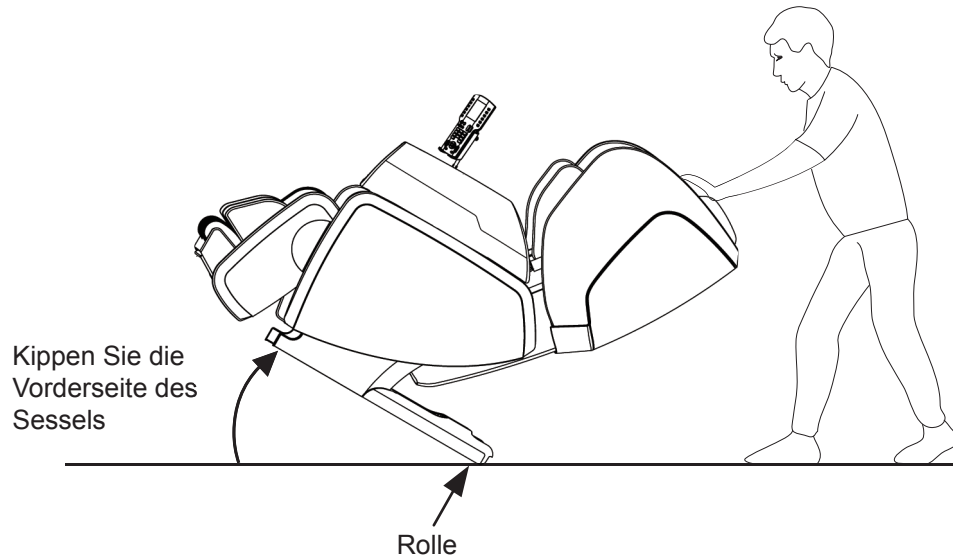

Kippen Sie die Vorderseite des Sessels und schieben Sie ihn über die Rollen nach vorne.

VORSICHT



Anweisungen
befolgen

- Verschieben Sie den Sessel nicht, wenn sich eine Person oder ein Gegenstand darauf befindet, um Ärgernisse zu vermeiden.
- Vermeiden Sie es, den Sessel mit den Rollen auf kratzempfindlichen Böden zu verschieben oder ihn darauf zu ziehen.
- Halten Sie zum Verschieben des Sessels nicht die Sitz-, Fuß- oder Schultereinheit fest.
- Gleichen Sie das Gewicht sorgsam aus, während Sie die Vorderseite des Sessels anheben.

2 Handhabung mit 2 Personen

Wenn das Gerät von zwei Personen gehandhabt wird, die Rückenlehne zurücklehnen und den Sessel bewegen, während eine Person den Rücken und die andere Person die Seite der Fußstütze festhält.

VORSICHT



Anweisungen
befolgen

- Das Stromkabel sollte ordnungsgemäß angeordnet und auf dem Sitz platziert werden, um Beschädigungen während des Transports zu vermeiden.
- Bewegen und stellen Sie den Sessel vorsichtig ab, um Schäden am Innenteil zu vermeiden.
- Bewegen Sie den Sessel nicht mit den Rollen auf einer unebenen Unterlage.
- Bewegen Sie den Sessel nicht mit seinen Rollen auf Holzböden oder anderen rutschigen Oberflächen, um Kratzer zu vermeiden. Falls erforderlich, sollte der Sessel von zwei oder mehr Personen getragen werden.

TEILEBEZEICHNUNGEN UND -FUNKTIONEN

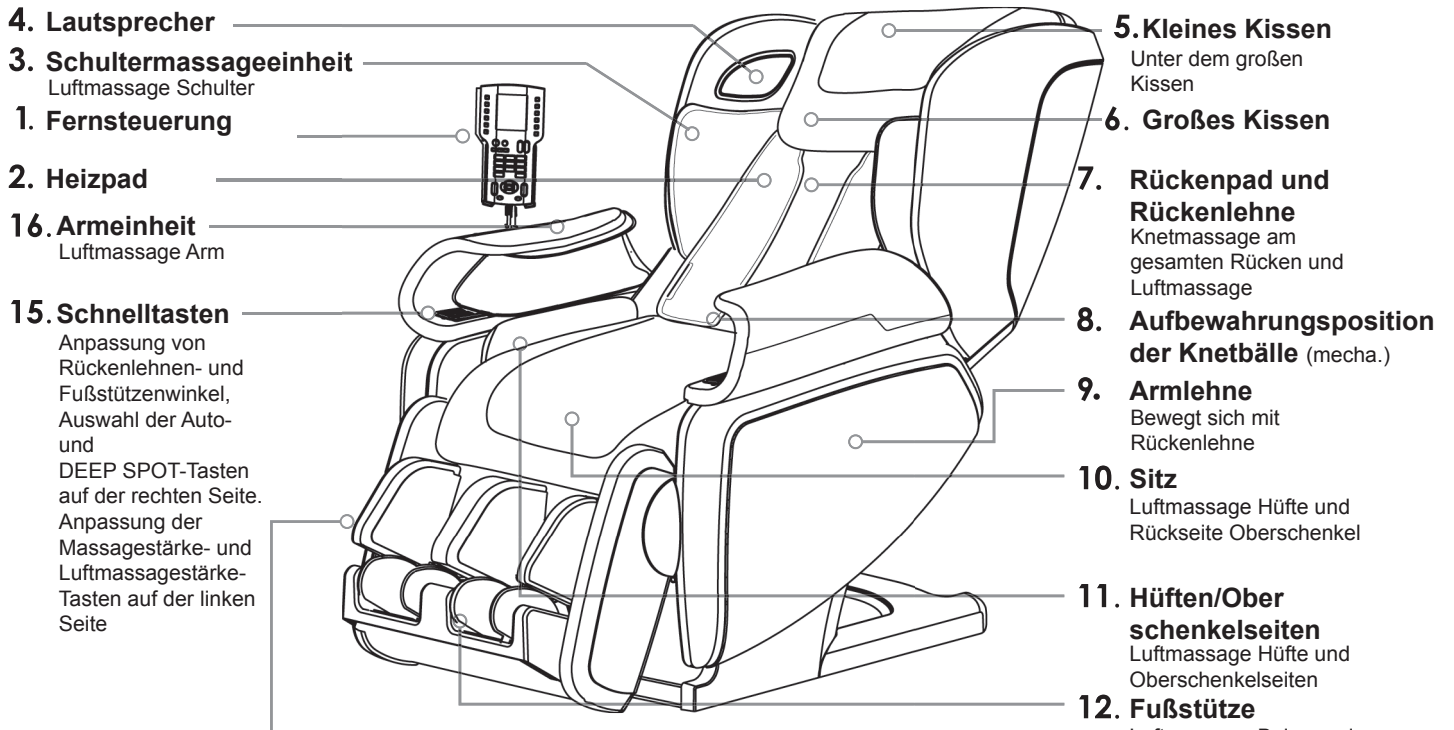

14. Entriegelungshebel für Fußstützen-Rotation

Rotieren Sie die Fußstütze manuell und ziehen Sie gleichzeitig am Hebel.

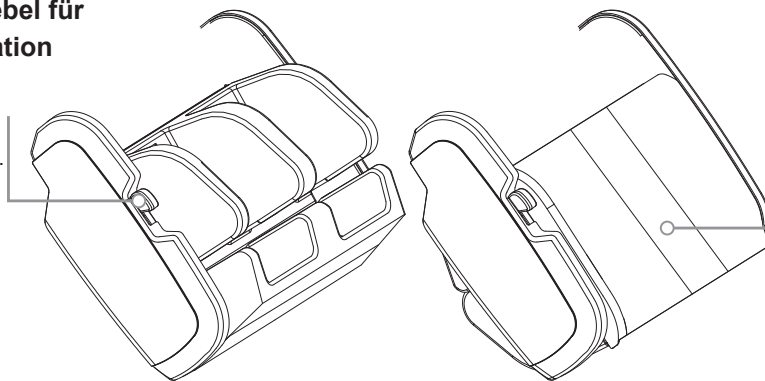

13. Fußstütze flach

Drehen und lagern Sie die Fußstütze. Verwenden Sie das Gerät als erstklassigen Freizeitsessel, wenn Sie es nicht zum Massieren verwenden

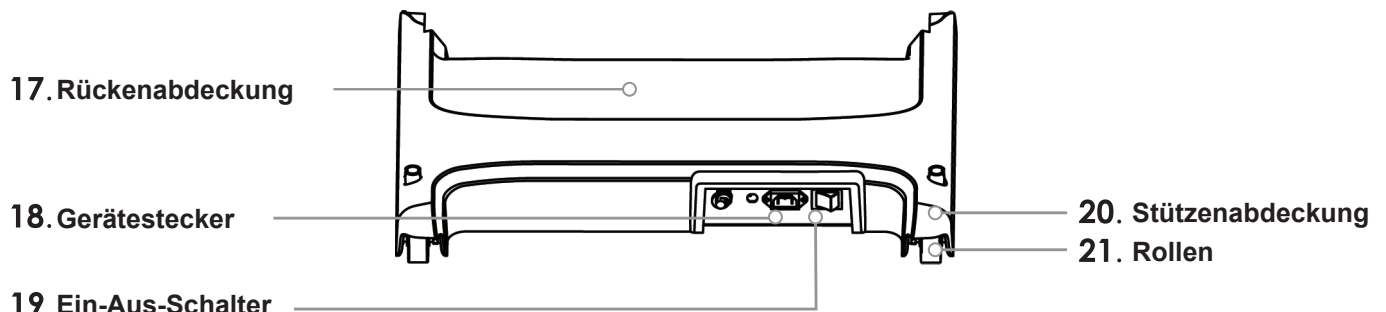

(I: Ein / O: Aus; wenn der Schalter auf Ein steht, leuchtet die Stromanzeige auf.)

Massagepositionen

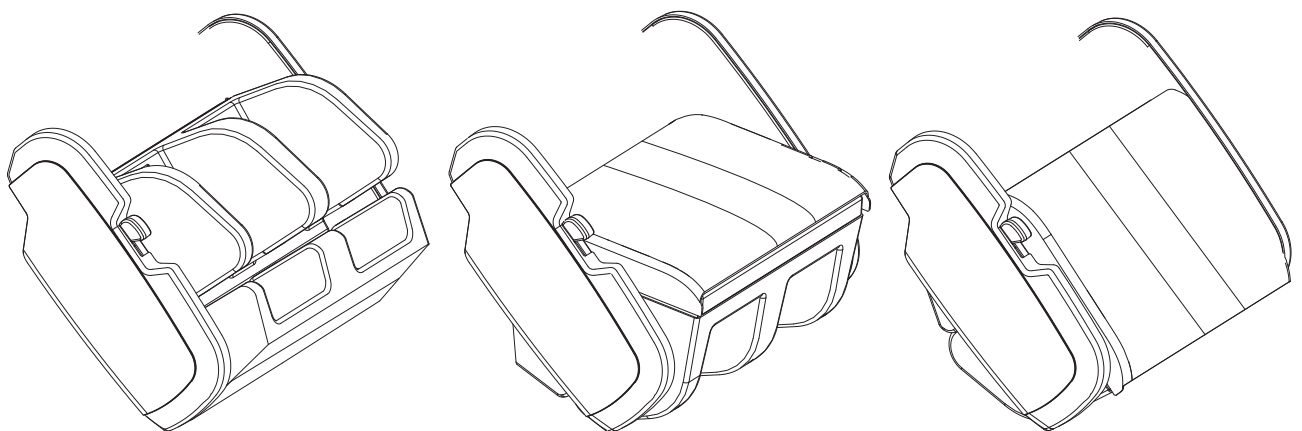
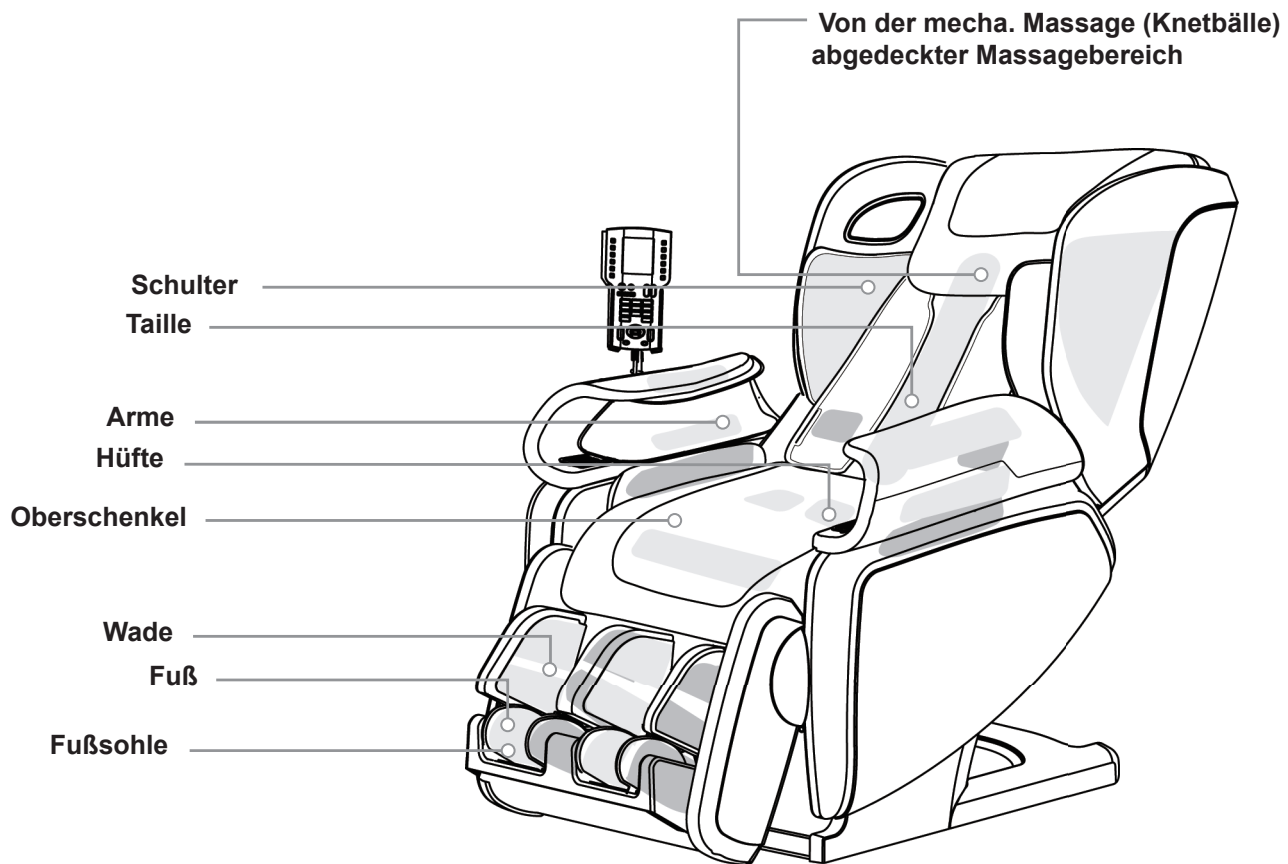

Drehen und lagern Sie die Fußstütze. Verwenden Sie das Gerät als erstklassigen Freizeitstuhl, wenn Sie es nicht zum Massieren verwenden

FERNSTEUERUNG

Tastenfunktionen



Displayfunktionen

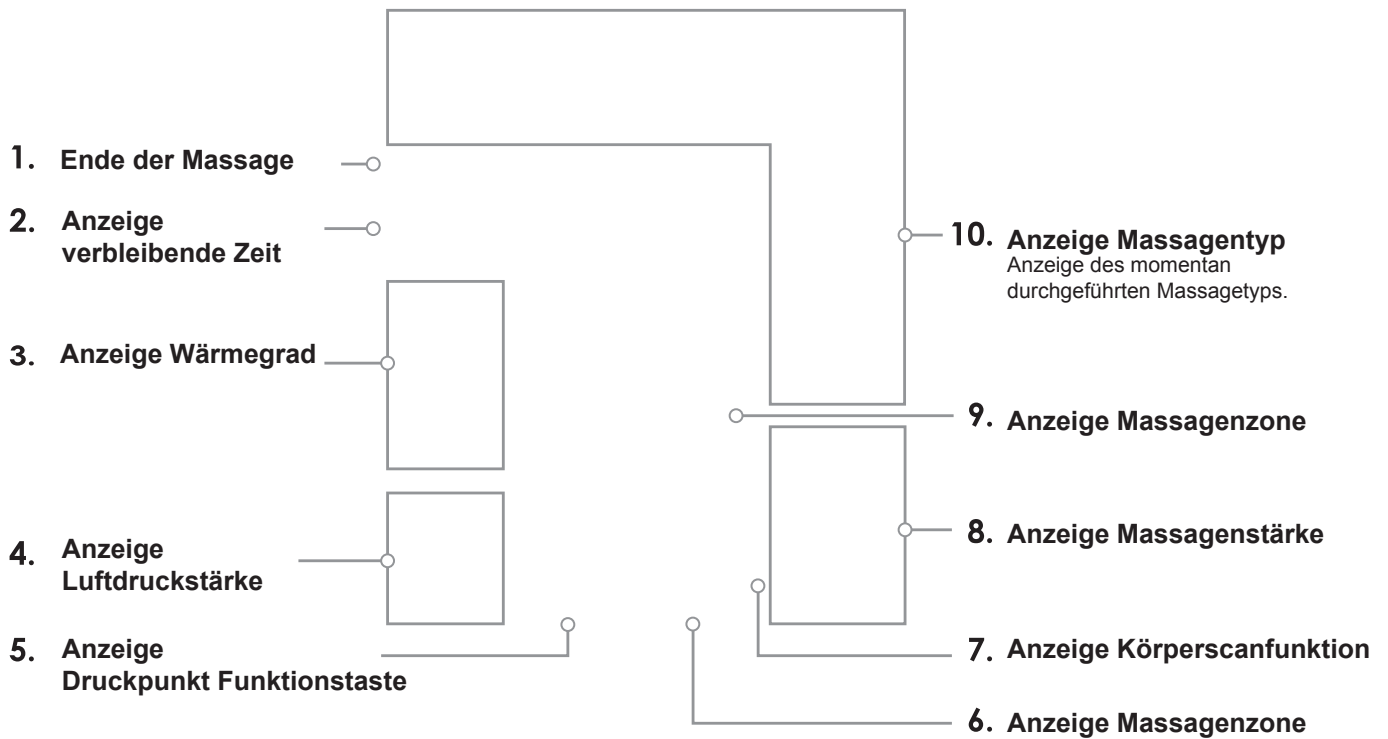

* Anzeige der Massagebewegung



Kneten



Klopfen



Shiatsu



Reiben



Rollen



Junetsu



Vertikales
Junetsu

Die ungefähre aktuelle
Massageposition blinkt auf.

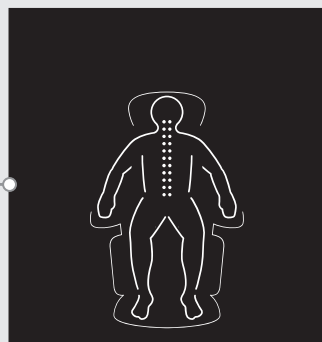

Der aktuell gewählte
Luftmassagebetrieb
leuchtet auf.
Die aktuelle Position der
Luftmassage blinkt.

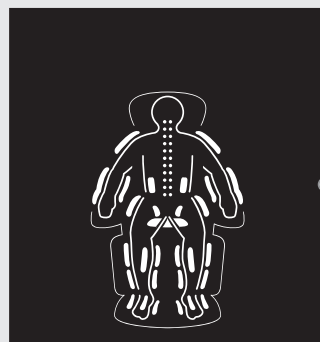

VOR DEM STARTEN DER MASSAGE

Einschalten

1 Verbinden Sie den Stromkabelstecker mit der Steckdose

- Überprüfen Sie, ob das Stromkabel, das Kabel der Fernsteuerung oder der Netzstecker beschädigt sind, und prüfen Sie, ob sich Haare oder Staub auf dem Stecker befinden.

2 Schalten Sie den An/Aus-Schalter auf An

- Der Schalter befindet sich an der unteren rechten Seite der Stütze.
- Vergewissern Sie sich, dass sich der Schalter in der Position I (EIN) befindet (wenn das Gerät eingeschaltet ist, leuchtet die Stromanzeige auf).

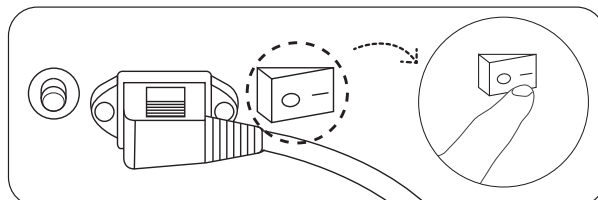

3 Prüfen Sie die Umgebung auf Hindernisse

Stellen Sie sicher, dass sich hinter dem Sessel sowie vor und unter der Fußstütze keine Person, kein Haustier oder Gegenstand befindet.

4 Prüfen Sie den Zustand des Massagesessels

- 1 Halten Sie das Rückenpolster hoch und prüfen Sie, ob der Stoff an Rückenlehne und anderen Teilen Risse aufweist.
 - Sollte ein noch so kleiner Riss vorhanden sein, hören Sie sofort auf, das Gerät zu verwenden, ziehen Sie den Stecker und lassen Sie das Gerät reparieren.
- 2 Überprüfen Sie, ob das Stromkabel, das Kabel der Fernsteuerung oder ein anderer Gegenstand im Hauptgehäuse eingeklemmt ist.
- 3 Bevor Sie auf dem Sessel Platz nehmen, stellen Sie sicher, wo die Knetbälle gelagert sind.
 - Die Knetbälle befinden sich normalerweise in der Aufbewahrungsposition (im innersten Bereich am unteren Teil der Rückenlehne).
 - Wenn sich die Knetbälle nicht in der Aufbewahrungsposition befinden, drücken Sie die EIN/AUS-Taste, damit sie zur Aufbewahrungsposition zurückkehren.
- 4 Bevor Sie auf dem Sessel Platz nehmen, stellen Sie sicher, dass sich die Fußstütze in der Aufbewahrungsposition befindet.
 - Es kann zu Verletzungen führen, wenn Sie erzwungenermaßen mit der Fußstütze in aufrechter Position sitzen. Drücken Sie die Taste zur Anpassung des Neigungswinkels, um die Fußstütze abzusenken.
 - Beim Drücken der EIN/AUS-Taste wird auch die Rückenlehne in die Aufbewahrungsposition zurückgesetzt.
- 5 Überprüfen Sie, dass die Fußstütze sich nicht dreht.

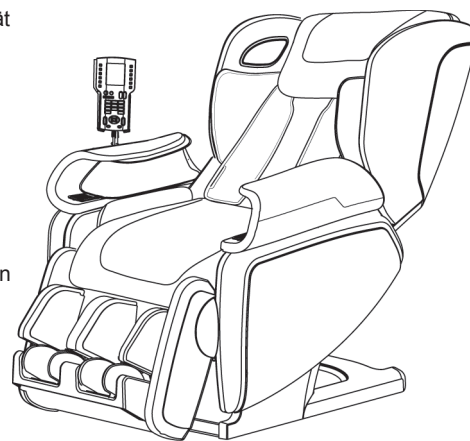

5 Passen Sie die Position des kleinen Kissens an

- 1 Passen Sie die Position mit dem Klettverschluss auf dem kleinen Kissen an.
- 2 Stellen Sie die Höhe des kleinen Kissens so ein, dass sich die untere Kante des Kissens am oberen Rand der Ohren befindet.
 - Wenn die Position des Kissens zu niedrig ist, kann das Kissen bei der Nackenmassage stören.
 - Wenn der Neigungswinkel eingestellt wird, kann sich die Kissenposition ändern. Stellen Sie die Position dann neu ein.
 - Wenn das Gerät als Freizeitstuhl verwendet wird, kann das kleine Kissen unter das große Kissen gelegt werden, je nach Ihren persönlichen Bedürfnissen.

ANPASSEN DES MASSAGESESSLS

Anpassen des Neigungswinkels und/oder der Fußstütze

1 Drücken Sie  zum Einschalten des Geräts

Wenn das Gerät länger als 3 Minuten ohne Betrieb im Leerlauf war, wird das Display der Fernsteuerung automatisch ausgeschaltet.

2 Drücken Sie  oder  zum Anpassen des Winkels

- Halten Sie die Taste gedrückt, um die Rückenlehne oder die Fußstütze in Bewegung zu halten, bis ein Piep-Piep-Piepton zu hören ist.
- Die Armlehne bewegt sich entsprechend der Neigung der Rückenlehne.

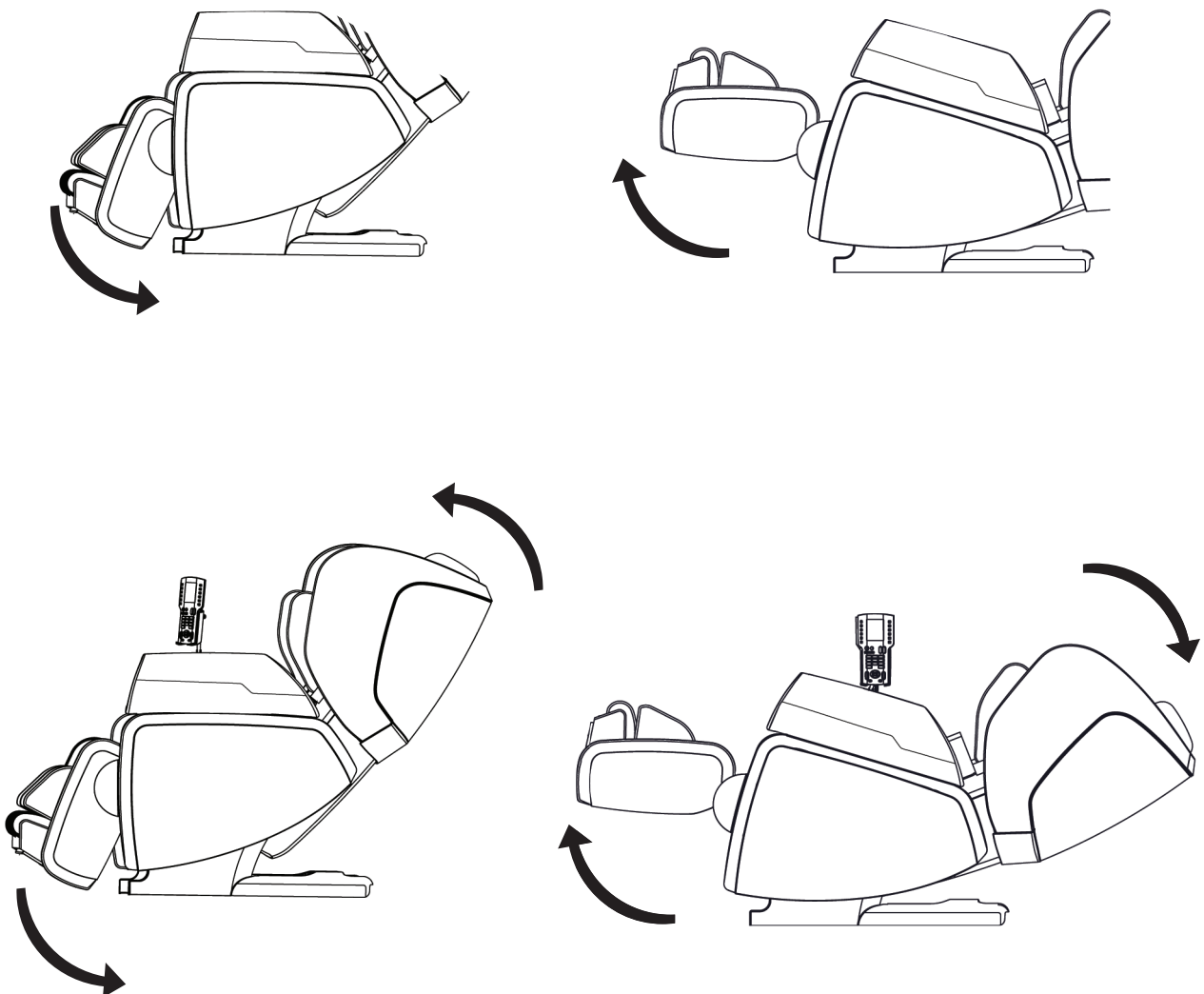

VERWENDEN DES AUTOMATIK-MODUS

1 Drücken Sie zum Einschalten des Geräts

- Wenn das Gerät länger als 3 Minuten ohne Betrieb im Leerlauf war, wird das Display der Fernsteuerung automatisch ausgeschaltet.
- Drücken Sie AN/AUS und wählen Sie einen gewünschten Modus. Die Rückenlehne und die Fußstütze werden automatisch auf die Standby-Position gestellt.
- Die Knetbälle und der Sessel kehren, wenn sie sich nicht schon dort befinden, zuerst in die Aufbewahrungsposition zurück, sobald AN/AUS gedrückt wird. Die Rückenlehne und die Fußstütze werden automatisch auf die Standby-Position gestellt, wenn der gewünschte Modus ausgewählt wird

2 Drücken Sie zum Auswählen des gewünschten Modus eine der Tasten

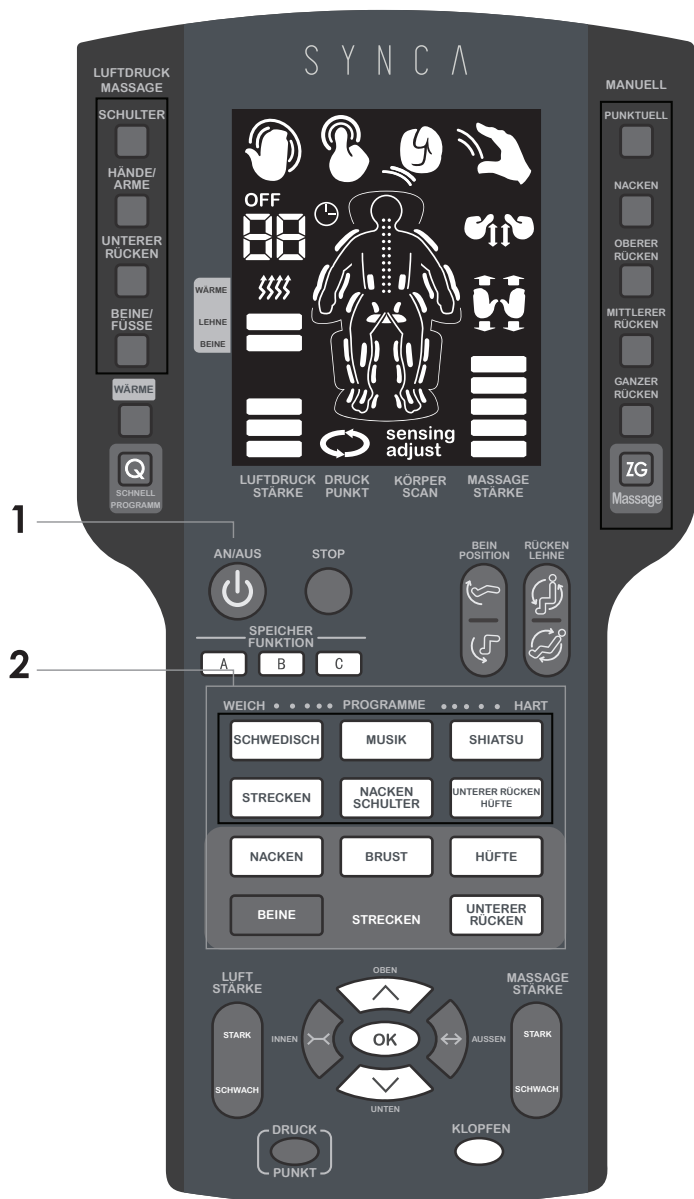

Eigenschaften der Automatik-Modi
(Oberkörper)
(Auto-Timer 19 Min. pro Automatik-Modus)

- **SCHWEDISCH**
Sanfter Entspannungsmodus mit schwedischen Elementen und Rollen.
- **MUSIK**
Synchron zu Ihrer Lieblingsmusik werden verschiedene schnelle Klopfimpulse gesetzt.
- **SHIATSU**
Hier werden steife Muskeln vom Nacken bis zum unteren Rücken hauptsächlich durch Shiatsu-Bewegungen massiert.
- **STRECKEN**
Bei diesem Modus wird der Körper durch die Bewegung der Luftkissen beim Dehnen und Drehen unterstützt. Dehnmodus mit 5 Dehnbewegungen.
* Während dieser Modus läuft, kann BEINE STRECKEN nicht deaktiviert werden und die Winkel von Rückenlehne und Fußstütze können nicht angepasst werden.
- **NACKEN UND SCHULTER**
Bei diesem Modus werden die Nacken- und Schultermuskeln entspannt.
- **UNTERER RÜCKEN UND HÜFTE**
Bei diesem Modus werden die Muskeln am unteren und mittleren Rücken entspannt.
- **ZG MASSAGE**
Simulierte Zero Gravity Position kombiniert mit mehrschichtigen Massagetechniken.
- **SCHNELLPROGRAMM**
Schneller 10-minütiger Programmablauf zur Beseitigung der Müdigkeit von der Lendenwirbelsäule bis zum Hals durch eine Kombination von Massagetechniken.
- **ZIEL MASSAGEZONEN**
Wählen Sie Ihre bevorzugte Massageregion für Streck-Bewegungen. Nur BEINE kann gleichzeitig mit anderen Stretch-Bewegungen ausgewählt werden. Z. B. kann BEINE gewählt werden, nachdem NACKEN gewählt wurde (Taste leuchtet auf). Wenn Sie sich während der Massage für BRUST-Strecken entscheiden, drücken Sie einmal auf NACKEN (die Taste erlischt, was bedeutet, dass die NACKEN-Massage abgebrochen wurde), und drücken Sie dann die BRUST-Taste (Taste leuchtet auf). Andere Dehnungstasten können nicht gleichzeitig ausgewählt werden (außer BEINE).
- **NACKEN**
Dehnungsmassage rund um den Nacken-Schulterblatt-Bereich.
- **BRUST**
Dehnungsmassage im Brustbereich.
- **HÜFTE**
Dehnungsmassage rund um das Becken.
- **BEINE**
Dehnungsmassage rund um Beine und Massage der Füße.
- **UNTERER RÜCKEN**
Dehnungsmassage des unteren Rückens.

VERLÄNGERUNG DER MASSAGEZEIT

Drücken und halten Sie die ausgewählte Automatik-Taste für 1,5 Sekunden, um die Massagezeit in Schritten von 5 Minuten zu erhöhen. Die Standardmassagezeit beträgt 10/16/19 Minuten. Die maximale Massagezeit beträgt 30 Minuten.

3 Benutzern mit einer Körpergröße von weniger als 140 cm oder mehr als 185 cm wird empfohlen, das Gerät wie unten beschrieben zu verwenden, wenn die Schulterposition nicht richtig eingestellt werden kann.

- ① Körpergröße um 140 cm oder weniger.

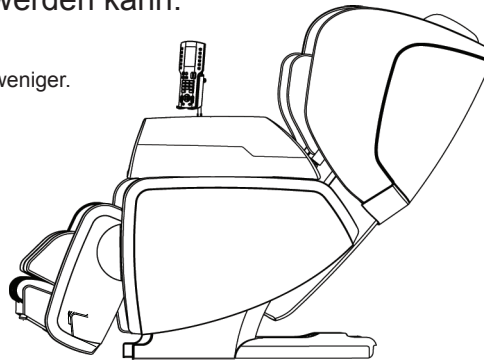

Legen Sie ein Kissen auf den Sitz und setzen Sie sich so weit wie möglich nach hinten.

- ② Körpergröße um 185 cm oder weniger.

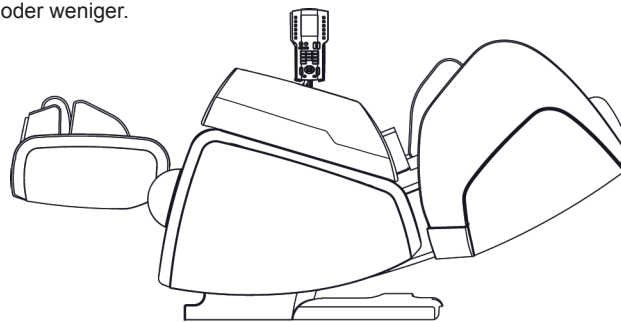

Neigen Sie die Rückenlehne nach hinten und schieben Sie Ihren Körper nach unten

4 Die Körpererkennung startet („sensing“ blinkt), sobald der gewünschte Modus ausgewählt wurde.

5 Nach der Körpererkennung bewegen sich die Knetbälle langsam nach unten in die Schulterposition, und ein leichtes Klopfen beginnt („adjust“ blinkt), um Ihre Schulterposition zu bestimmen. Wenn der Benutzer innerhalb von 10 Sekunden keine Einstellungen vornimmt, wird automatisch die Schulterposition bestimmt und der Modus beginnt.

6 Anpassen der Schulterposition während des Klopfens

- Wenn die Schulterposition nicht korrekt ist, drücken Sie die Taste UP/DOWN, während das Licht Klopfen anzeigt (ca. 10 Sek.), um die Knetbälle nach oben oder unten zu bewegen, und drücken Sie dann OK. Nach dem Einstellen der Schulterposition wird die Position automatisch bestätigt, wenn OK nicht innerhalb von 3 Sekunden gedrückt wird.

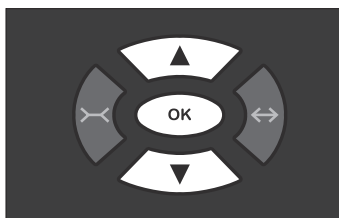

Bei jedem Tastendruck bewegen Sie die Knetbälle etwa 1 cm nach oben oder unten

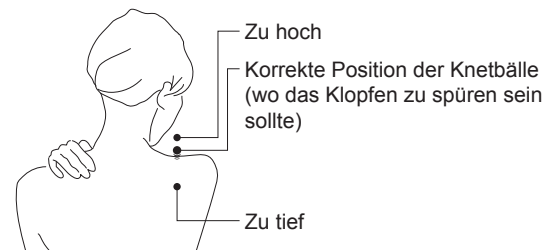

Passen Sie die Position der Knetbälle an, bis am oberen Teil der Schultern ein leichtes Klopfen zu spüren ist

7 Körpererkennung ist abgeschlossen, wenn das Klopfen aufhört

- Wenn OK gedrückt wird, während der Klopfvorgang noch läuft, wird die Körpererkennung beendet und die Massage beginnt.
- Wenn die Schulterposition extrem falsch ist, schalten Sie das Gerät aus. Halten Sie die Schultern fest gegen die Rückenlehne gedrückt und wiederholen Sie Schritt 1 in diesem Abschnitt.

VERWENDEN DES AUTOMATIK-MODUS

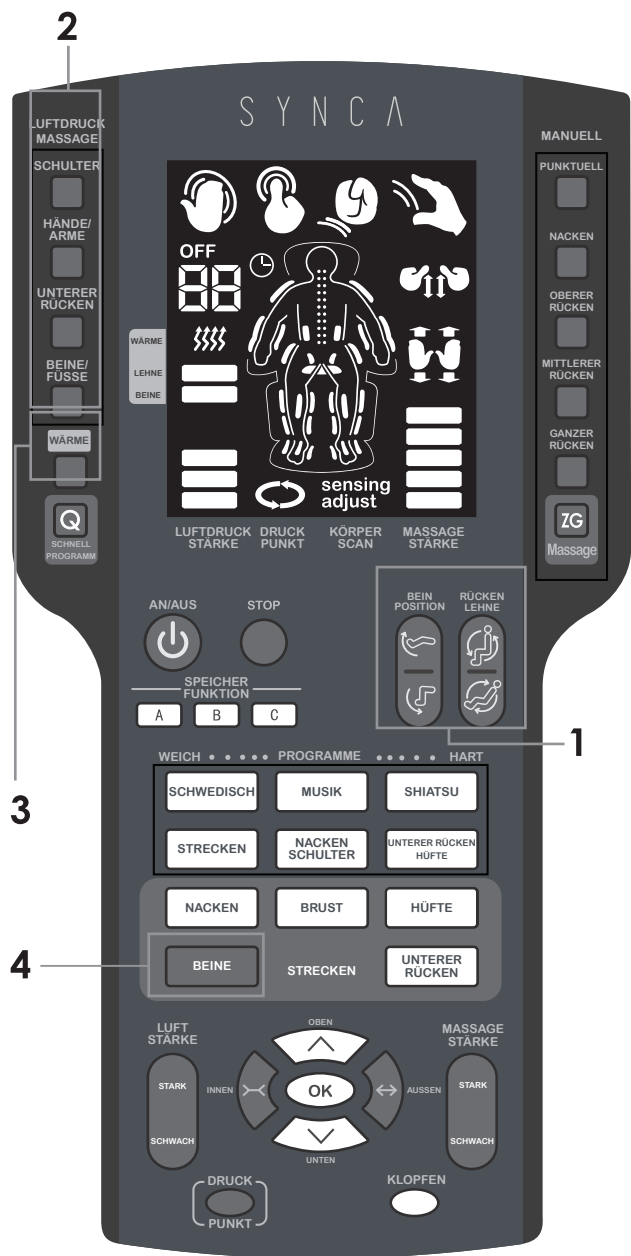

1 Anpassen des Neigungswinkels und des Fußstützenwinkels für eine angenehme Massage.



- zum Anpassen des Neigungswinkels und des Fußstützenwinkels drücken.

* Winkel der Rückenlehne und Fußstütze können im STRECKEN-Modus nicht angepasst werden.

- Anpassen der Gleitschiene am Fußflächenbereich: Verwenden Sie Ihre Füße, um den zweiten Abschnitt der Fußstütze herauszudrücken, und heben Sie Ihre Füße leicht an, um ihn zurückzuziehen.

* Siehe S. 14 für eine Anleitung zur Anpassung des Sessels

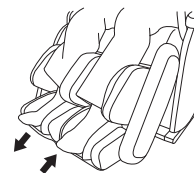

2 Ein-/Ausstellen der Luftmassage

Drücken Sie die AIR MASSAGE-Tasten auf der linken Seite der Fernsteuerung, um die Luftmassage zu (de)aktivieren. Das Ein-/Ausschalten der Luftmassage kann auf dem Display bestätigt werden. (Leuchtend: Ein; Aus: Aus)



3 Ein-/Ausstellen der WÄRME-Funktion

Drücken Sie WÄRME, um die WÄRME-Funktion für das Heizpolster oder die Beine ein-/auszustellen.



auf dem Display Leuchtend: WÄRME-Funktion ein
Aus: WÄRME-Funktion aus

- Die Temperatur kann nicht angepasst werden.
- Die gefühlte Temperatur variiert je nach Körperform, Massage-region, Massagebewegung, Kleidung und Umgebungstemperatur.

- Siehe S. 20 für weitere Details zur Verwendung TAILLE des Heizpolsters.

PAD Leuchtend: WÄRME-Funktion für das Heizpolster ein
Aus: WÄRME-Funktion für das Heizpolster aus
BEINE Leuchtend: WÄRME-Funktion für das Bein ein
Aus: WÄRME-Funktion für das Bein aus

4 Ein-/Ausstellen der Beine-Strecken-Funktion

Drücken Sie BEINE-Strecken um diese Funktion ein-/auszustellen.

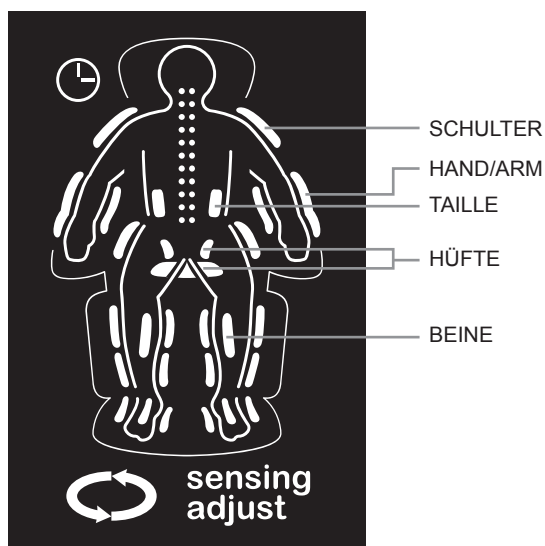

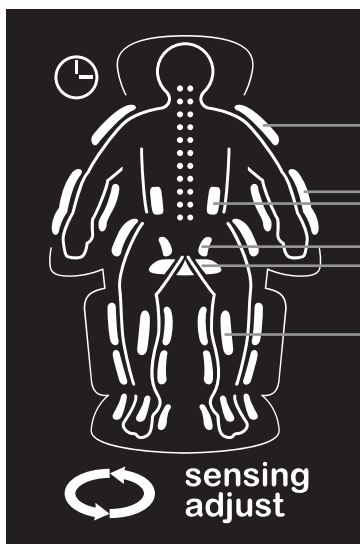

5 (De)aktivieren der DRUCKPUNKT-Funktion während des Programms.

Drücken Sie  um die Massagebewegung an der schmerzenden Stelle weitere 30 Sekunden fortzuführen.

- Der Befehl DEEP SPOT wird evtl. nicht akzeptiert, wenn die Massagebewegung gerade wechselt.
- Bei aktivierter DEEP SPOT-Funktion wird  angezeigt.

6 Ändern der Luftmassagestärke

Während der Luftmassage an Schulter, Hand/Arm, unterem Rücken oder Bein/Fuß kann die Massagestärke angepasst werden.

Drücken Sie .

* Siehe S. 17 für Verwendungs- und Betriebshinweise zur Luftmassage

7 Fein Anpassung der Position



8 Anpassen der Massagestärke

Die Massagestärke kann durch Drücken von  angepasst werden.



- Die aktuell massierte Position kann auf dem Display überprüft werden.
- Im Automatik-Modus gibt es 5 Massagestärke-Stufen.
- Wenn die Stärke das Maximum oder Minimum erreicht, führt ein weiteres Drücken der Taste nicht mehr zu einer Änderung.

* Vorsicht: Wenn die Stärke um mehrere Schritte erhöht wird, kann es zu einem drastischen Anstieg der Stärke kommen. Die Stärke sollte nach dem Wohlbefinden des Benutzers nur in einzelnen Schritten angepasst werden.

- Wenn die Massagestärke auch dann nicht zufriedenstellend ist, wenn das Maximum oder das Minimum erreicht ist:

(Wenn die Stärke nicht stark genug ist, obwohl sie im Automatik-Modus auf das Maximum eingestellt wurde)
Sie können die Stärke erhöhen, indem Sie die Rückenlehne neigen und Ihr Körpergewicht nutzen.

(Wenn die Stärke zu stark ist, obwohl sie im Automatik-Modus auf das Minimum eingestellt wurde)
Sie können ein Tuch oder eine Decke zwischen die Rückenlehne und Ihren Körper legen, um den Druck der Knetbälle zu reduzieren.

* Hinweis: Evtl. können Sie den Unterschied der Massageintensität nicht spüren, selbst wenn die Massagestärke- oder Luftstärke-Taste gedrückt wird:

- Wenn die Intensität direkt nach der Änderung des Betriebs erhöht wurde.
- Das Gefühl ist je nach Person oder Position unterschiedlich.

9 (De)aktivieren von Klopfbewegungen während des Programms

Drücken Sie  um Klopfbewegungen zu (de)aktivieren. Die TAP-Taste leuchtet nicht, wenn während des Automatik-Modus keine Klopfbewegung erfolgt.

EINTRAGEN VON EINSTELLUNGEN IM SPEICHER

Automatik-Modi

Sie können Ihre bevorzugten Einstellungen während des Programms eintragen und bei der nächsten Massage erneut aufrufen.

- Nach Beendigung des Automatik-Modus oder wenn die Massage durch Drücken der Taste AN/AUS während des Programms beendet wird

Ihre bevorzugten Einstellungen werden angezeigt und die SPEICHERFUNKTION-Tasten blinken.



- Wählen und drücken Sie eine der SPEICHERFUNKTION-Tasten, die Sie eintragen möchten, während die Tasten blinken (ca. 10 Sek.)

Die ausgewählte Taste leuchtet (z. B. Taste A) Beispiel: Bei Verwendung des SCHWEDISCH-Modus:

- Sie haben die LUFTMASSAGE für SCHULTER und BEIN/FUSS auf Ein gestellt. (Die Luftstärke wurde zu diesem Zeitpunkt auf Stufe 1 eingestellt.)
- Die WÄRME-Funktion wurde auf Aus gestellt und die Massagstärke auf Stufe 3.
- KLOPFEN wurde auf Ein gestellt.
- Diese Einstellungen wurden auf SPEICHER A" eingetragen, als die Massage beendet war. Die eingetragenen Einstellungen (wie unter 1., 2. und 3. beschrieben) werden erneut aufgerufen, wenn bei laufendem SCHWEDISCH-Modus die Taste A gedrückt wird.

- Wenn die Eintragung abgeschlossen ist

- Die gedrückte Taste wird abgeschaltet und das Gerät wird innerhalb von 2 Sekunden ausgeschaltet.
- ⊗ Beachten Sie, dass die Einstellungen nicht gespeichert werden, wenn während der Massage der Ein-Aus-Schalter auf Aus gestellt oder das Stromkabel gezogen wird.

Eintragbare Inhalte

- Einstellung für Luftstärke und Massagstärke
- Ein/Aus-Einstellung für die WÄRME-Funktion
- Ein/Aus-Einstellung für die LUFTMASSAGE
- Ein/Aus-Einstellung für die KLOPFEN-(De)aktivieren-Funktion
- Ein/Aus-Einstellung für STRECKEN
- Einstellungen zum Zeitpunkt der Beendigung des Automatik-Modus werden eingetragen
- Manuelle Auswahl und Massagebewegungen

Wenn bereits eine andere Einstellung eingetragen ist, blinkt die SPEICHERFUNKTION-Taste schnell

- Um auf die neuen Einstellungen zu aktualisieren, drücken Sie erneut auf dieselbe Taste. Wenn innerhalb des fünfsekündigen schnellen Blinkens nichts geschieht, wird keine neue Einstellung gespeichert.
- Wenn Sie die bereits eingetragene Einstellung nicht löschen möchten, drücken Sie auf eine andere MEMORY-Taste.

Starten des eingetragenen Programms

- Drücken Sie zum Einschalten des Geräts.

⊗ Wenn das Gerät länger als 3 Minuten ohne Betrieb im Leerlauf war, wird das Display der Fernsteuerung automatisch ausgeschaltet.

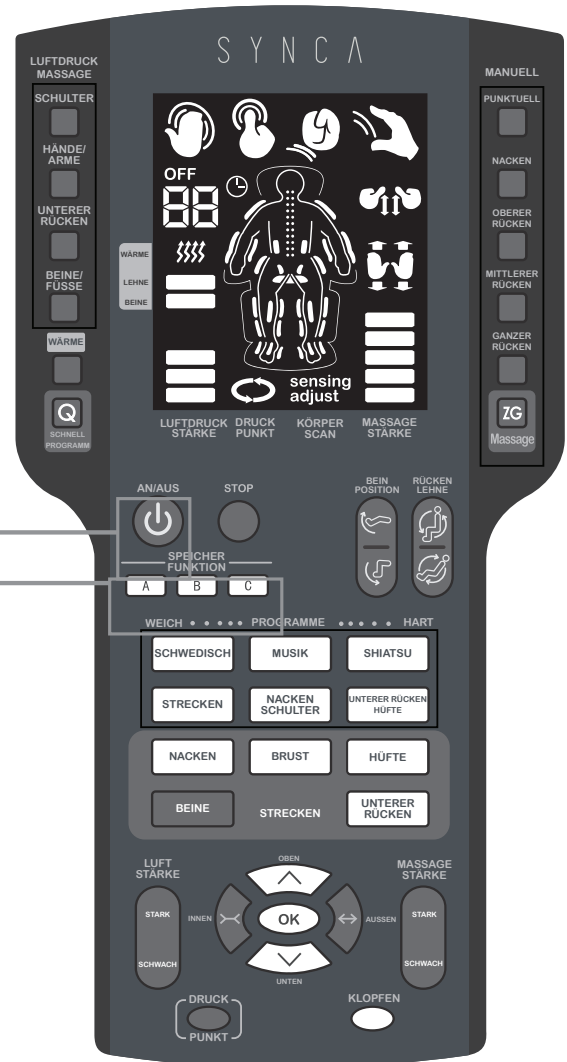

1
2

- Wählen Sie die eingetragene SPEICHER-Taste. Wenn Taste A eingetragen wurde, leuchtet Taste A. Wenn Sie eine Taste ohne gespeicherte Daten drücken, etwa B oder C, ertönt ein Piepen, das Ihnen anzeigt, dass Taste B bzw. C nicht eingetragen wurde.

- Wählen und drücken Sie einen der eingetragenen Automatik-Modi (z. B. SCHWEDISCH). Nach der Körpererkennung beginnt die Massage mit der eingetragenen Einstellung.



- Löschen der eingetragenen Einstellungen

- Drücken Sie zum Einschalten des Geräts. Drücken Sie die Taste für die Einstellung, die Sie löschen möchten.
 - Drücken Sie erneut und halten Sie 3 Sekunden lang gedrückt, bis die Taste blinkt.
 - Drücken Sie während des Blinkens erneut. Der Löschvorgang ist abgeschlossen, sobald die Taste nicht mehr blinkt.
- * Wenn innerhalb von 5 Sekunden, nachdem die Taste begonnen hat zu blinken, nichts geschieht, wird keine Einstellung gelöscht.

EIN-/AUSSCHALTEN DER WÄRME-FUNKTION

1 Drücken Sie zum Einschalten des Geräts

* Wenn das Gerät länger als 3 Minuten ohne Betrieb im Leerlauf war, wird das Display der Fernsteuerung automatisch ausgeschaltet.

2 Drücken Sie eine Automatik-Modus-Taste, um die Massage zu starten.

3 Drücken Sie „WÄRME“, um die WÄRME-Funktion für das Heizpolster oder Beine ein-/auszuschalten





auf dem Display

Leuchtend: WÄRME-Funktion ein
Aus: WÄRME-Funktion aus

- Die Temperatur kann nicht angepasst werden.
- Die gefühlte Temperatur variiert je nach Körperform, Massageregion, Massagebewegung, Kleidung und Umgebungstemperatur.
- Die Höchstdauer für die WÄRME-Funktion beträgt 60 Minuten. Wenn die WÄRME-Funktion bei laufendem Programm aktiviert wird, bleibt sie aktiviert, bis die Höchstdauer erreicht ist, auch wenn das Programm dann bereits beendet ist (die Automatik-Modus-Tasten blinken weiterhin, um anzuzeigen, dass die Funktion noch aktiviert ist). Drücken nach Programmende , um die WÄRME-Funktion und das Gerät auszuschalten, wenn Sie die WÄRME-Funktion nicht mehr verwenden möchten. Die WÄRME-Funktion kann auch aktiviert werden, wenn der Sessel als erstklassiger Freizeitsessel verwendet wird.

PAD Leuchtend: WÄRME-Funktion für das Heizpolster ein
Aus: WÄRME-Funktion für das Heizpolster aus
BEINE Leuchtend: WÄRME-Funktion für Beine ein
Aus: WÄRME-Funktion für Beine aus

4 Deaktivieren der WÄRME-Funktion

- 1 Drücken Sie  zum Deaktivieren der WÄRME-Funktion .
- 2 Wenn die WÄRME-Funktion deaktiviert ist, ist  auf dem Display aus.

- Wählen Sie die eingetragene MEMORY-Taste. Wenn Taste A eingetragen wurde, leuchtet Taste A. Wenn Sie eine Taste ohne gespeicherte Daten drücken, etwa B oder C, ertönt ein Piepen, das Ihnen anzeigt, dass Taste B bzw. C nicht eingetragen wurde.
- Wählen und drücken Sie einen der eingetragenen Automatik-Modi (z. B. SWEDISH). Nach der Körpererkennung beginnt die Massage mit der eingetragenen Einstellung.

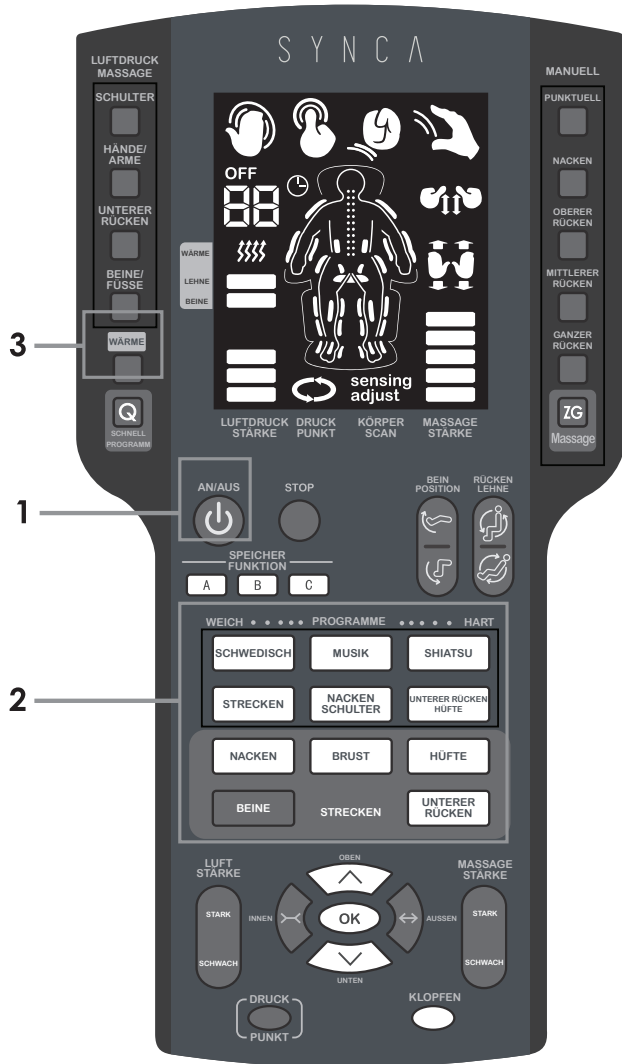

VERWENDUNG DES HEIZPOLSTERS

1 Verwendung hinter dem Rücken



Wenn Sie das Heizpolster hinter den Rücken legen, achten Sie darauf, es nicht in der Mitte der Rückenlehne zu platzieren, wo sich die mechanische Einheit auf- und abbewegt, damit das Heizpolster nicht beschädigt wird.

2 Verwendung vorne



Das durchdachte Taschendesign ermöglicht es, die Hände in die Taschen auf der Rückseite des Heizpolsters zu stecken.

AUSWÄHLEN EINER BEVORZUGTEN MASSAGEPOSITION UND -BEWEGUNG

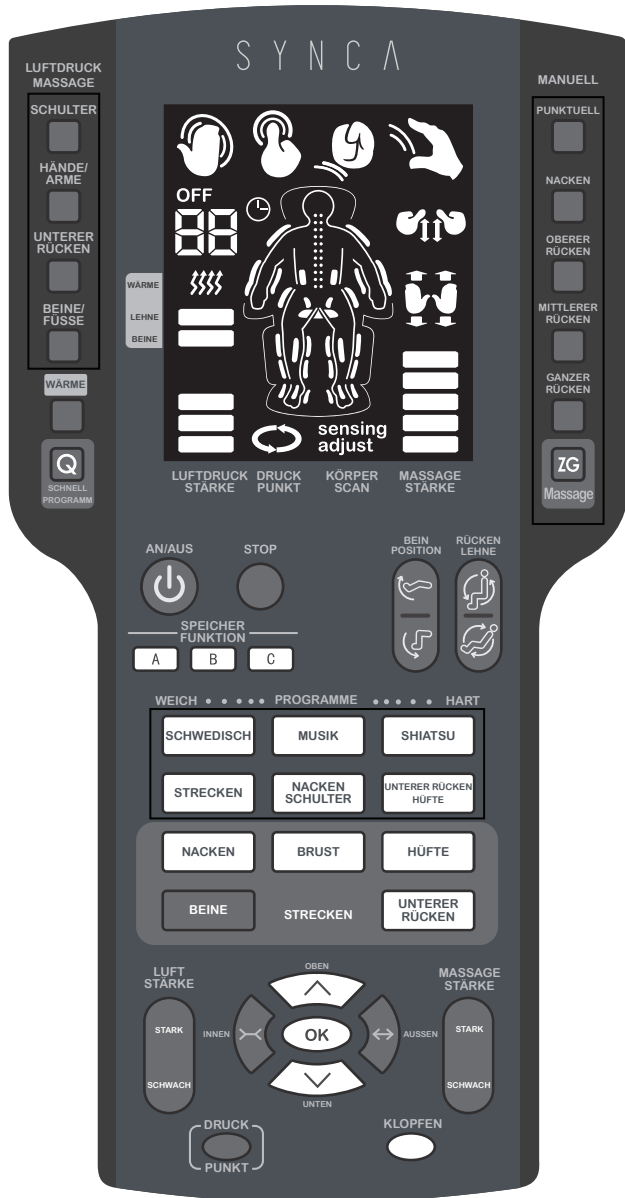

Manueller Betrieb

1 Drücken Sie zum Einschalten des Geräts

* Wenn das Gerät länger als 3 Minuten ohne Betrieb im Leerlauf war, wird das Display der Fernsteuerung automatisch ausgeschaltet.

2 Wählen Sie Ihre bevorzugte Massageposition

Wählen Sie aus:
PUNKTUELL, NACKEN,
OBERER RÜCKEN,
MITTLERER RÜCKEN,
GANZER RÜCKEN.

Es wird eine Liste der wählbaren Massagebewegungen angezeigt.

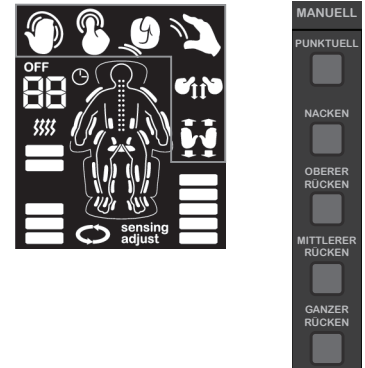

3 Wählen Sie Ihre bevorzugte Bewegung

- Der Indikator für die aktuell gewählte Massagebewegung blinkt.
- Sie können die Massagebewegung ändern, indem Sie wiederholt auf die in Schritt 2 gewählte Taste drücken.



- Verwenden Sie  zur Auswahl Ihrer bevorzugten Massagetechnik aus den Optionen.

4 Drücken Sie zum Starten der Bewegung

Das Symbol der gewählten Bewegung leuchtet, während alle anderen aus sind.

- Die Knetbälle bewegen sich automatisch zur gewählten Position und beginnen nach der Körpererkennung mit der Massage. Näheres zur Körpererkennung siehe S. 16.
- Siehe S. 17 für Hinweise zur Einstellung der Massage nach Ihren persönlichen Präferenzen.

Körpererkennung für manuellen Betrieb

- GANZER RÜCKEN/NACKEN/SCHULTER: normale Körpererkennung
- RÜCKEN/UNTERER RÜCKEN: einfache Körpererkennung (die Knetbälle bewegen sich nicht bis zur Schulterposition)
- PUNKTUELL: keine Körpererkennung nötig

Ändern der Bewegung während der Massage

- Wählen Sie Ihre bevorzugte Massagebewegung erneut, siehe Schritte 2-4.
- Wenn innerhalb von 5 Sekunden nach der erneuten Auswahl einer Bewegung in Schritt 2 nichts geschieht, wird die erneute Auswahl automatisch ausgeführt.

Anpassung

1 Anpassen des Neigungswinkels und des Fußstützenwinkels für eine angenehme Massage

Drücken Sie zum Anpassen des Neigungswinkels und des Fußstützenwinkels die Taste



- Anpassen der Gleitschiene am Fußflächenbereich: Verwenden Sie Ihre Füße, um den zweiten Abschnitt der Fußstütze herauszudrücken, und heben Sie Ihre Füße leicht an, um ihn zurückzuziehen. Siehe S. 14 für eine Anleitung zur Anpassung des Sessels.

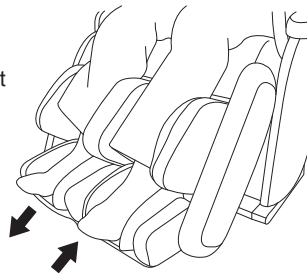

2 Gemeinsame Verwendung der Luftdruckmassage

Drücken Sie die LUFTDRUCKMASSAGE-Tasten auf der linken Seite der Fernsteuerung, um die Luftdruckmassage ein-/auszustellen. Ein/Aus der Luftdruckmassage wird auf dem Display angezeigt (Leuchtend: Ein, Aus: Aus)
* BEINE STRECKEN Ein/Aus-Taste kann nur gedrückt werden, wenn die Luftmassage für UNTERER RÜCKEN und BEINE/FÜSSE eingeschaltet ist



3 Ein-/Ausschalten der WÄRME-Funktion

- 1 Drücken Sie  zum Einschalten des Geräts.
* Wenn das Gerät länger als 3 Minuten ohne Betrieb im Leerlauf war, wird das Display der Fernsteuerung automatisch ausgeschaltet.
- 2 Drücken Sie die Automatik-Modus-Taste, um die Massage zu starten.
- 3 Drücken Sie „WÄRME“, um die WÄRME-Funktion für das Heizpolster oder Bein ein-/auszuschalten.



auf dem Display

Leuchtend: WÄRME-Funktion ein
Aus: WÄRME-Funktion aus

- Die Temperatur kann nicht angepasst werden.
- Die gefühlte Temperatur variiert je nach Körperform, Massageregion, Massagebewegung, Kleidung und Umgebungstemperatur.

PAD Leuchtend: WÄRME-Funktion für das Heizpolster ein
Aus: WÄRME-Funktion für das Heizpolster aus
BEINE Leuchtend: WÄRME-Funktion für Beine ein
Aus: HEIZEN-Funktion für Beine aus

4 Ändern der Luftmassagestärke

Passen Sie die Einstellung während der Luftmassage an, indem Sie



drücken.



- Die Stärke wird in 3 Stufen angezeigt.

5 Feinanzpassung der Position

Die Position kann über

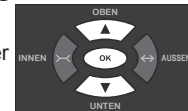

angepasst werden.

- Drücken und halten die Taste. Die Position wird kontinuierlich verschoben, bis Sie die Taste loslassen.

6 Feinanzpassung der Position

Die Massagestärke kann über



angepasst werden.

- Die Massagestärke für den manuellen Betrieb wird in 5 Stufen angezeigt.

* Vorsicht:

Wenn die Stärke um mehrere Schritte erhöht wird, kann es zu einem drastischen Anstieg der Stärke kommen. Die Stärke sollte nach dem Wohlbefinden des Benutzers nur in einzelnen Schritten angepasst werden.



LUFTMASSAGE IM MANUELLEN BETRIEB AUSFÜHREN

Manuelle Auswahl der Luftmassageposition

1 Drücken Sie zum Einschalten des Geräts

* Wenn das Gerät länger als 3 Minuten ohne Betrieb im Leerlauf war, wird das Display der Fernsteuerung automatisch ausgeschaltet.

2 Drücken Sie die LUFTMASSAGE-Tasten auf der linken Seite der Fernsteuerung, um die Luftmassage ein-/auszustellen

Ein/Aus der Luftmassage wird auf dem Display angezeigt (Leuchtend: Ein, Aus: Aus)

• Details zur Luftmassage siehe S. 17.

3 Ändern der Luftmassigestärke

Passen Sie die Einstellung während der Luftmassage an, indem Sie  drücken.

• Die Stärke wird in 3 Stufen angezeigt.



4 Effektive Methode zur Verwendung der Luftmassage für BEINE/FÜSSE

Passen Sie die Fußstütze so an, dass Ihre Fußfläche komplett darauf passt. Für einen Benutzer mit kleiner Statur:

• Heben Sie die Fußstütze an, dann ist es einfacher, die Füße darauf zu stellen.

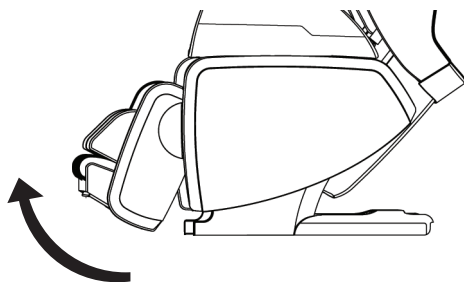

Verwenden Sie Ihre Füße, um den zweiten Abschnitt der Fußstütze herauszudrücken, und heben Sie Ihre Füße leicht an, um ihn zurückzuziehen.

• Durch das Herabsenken der Fußstütze werden die Knie nicht so stark angehoben.



Für einen Benutzer mit großer Statur:

• Wenn Sie die Gleitschiene des Fußflächen-Massagebereichs anpassen, werden Ihre Knie nicht so stark angehoben.

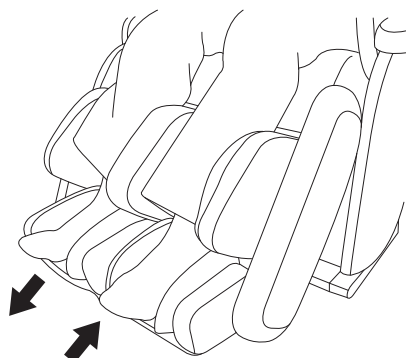

Eine komplette Massage des Beins ist möglich, wenn der Fußflächen-Massagebereich flach liegt:

• An der Fußflächen- und der Rückseite der Wadenposition sind Shiatsu-Platten eingebettet, um die Massagebewegung zu vereinfachen.

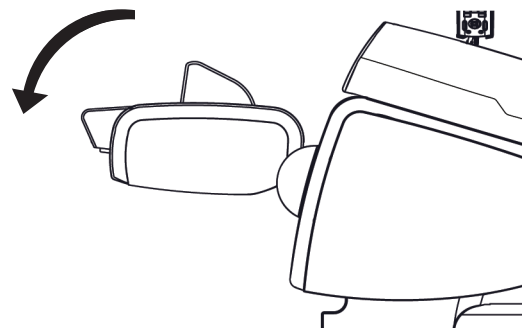

VERWENDUNG DER SCHNELLTASTEN

1 Drücken Sie  zum Einschalten des Geräts

* Wenn das Gerät länger als 3 Minuten ohne Betrieb im Leerlauf war, wird das Display der Fernsteuerung automatisch ausgeschaltet.

2 Die Automatik-Modus-Tasten blinken. Verwenden Sie die Taste  auf der rechten Armlehne, um den Automatik-Modus auszuwählen. Bei jedem Drücken blinkt eine Automatik-Modus-Taste.

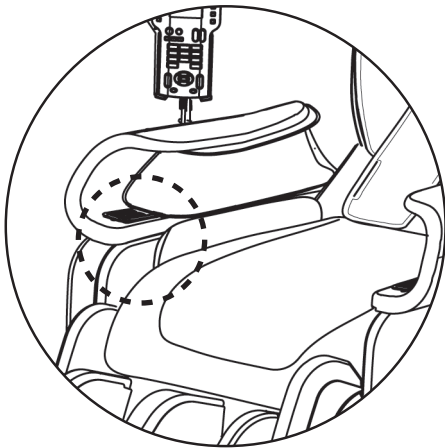

Rechte Armlehne

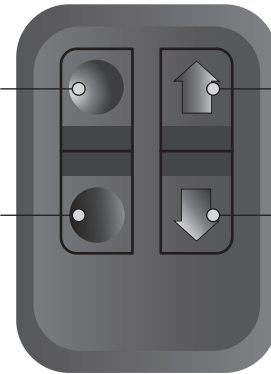

Bestätigungstaste für den Automatik-Modus oder DRUCK-PUNKT-Taste

Auswahltaste für den Automatik-Modus





Aufrecht

Zurücklehnen

3 Drücken Sie die Schnelltaste , um Ihren bevorzugten Modus auszuwählen, und drücken Sie dann  zur Bestätigung des Modus. Die Taste des ausgewählten Modus leuchtet.

4 Wenn während der Massage eine schmerzende Stelle erreicht wird, können Sie  drücken, um die Massagebewegung weitere 30 Sekunden auf diesem Punkt zu belassen.

5 Wenn während der Massage eine schmerzende Stelle erreicht wird, können Sie   drücken, um die Massagebewegung weitere 30 Sekunden auf diesem Punkt zu belassen.

- Verknüpfte Anpassung von Rückenlehne und Fußstütze
- Anpassung von Luft- und Massagestärke über die Schnelltasten
- Die Stärkestufe wird auf dem Display angezeigt

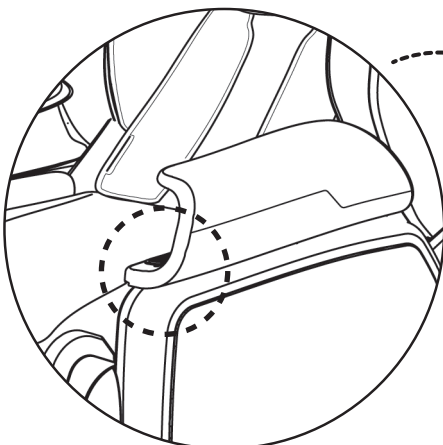

Linke Armlehne

Luftstärke erhöhen

Luftstärke senken

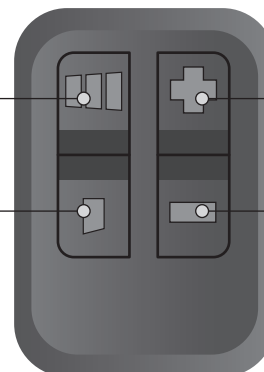

Massagestärke erhöhen

Massagestärke verringern

ANSCHLIESSEN EINER MUSIKQUELLE

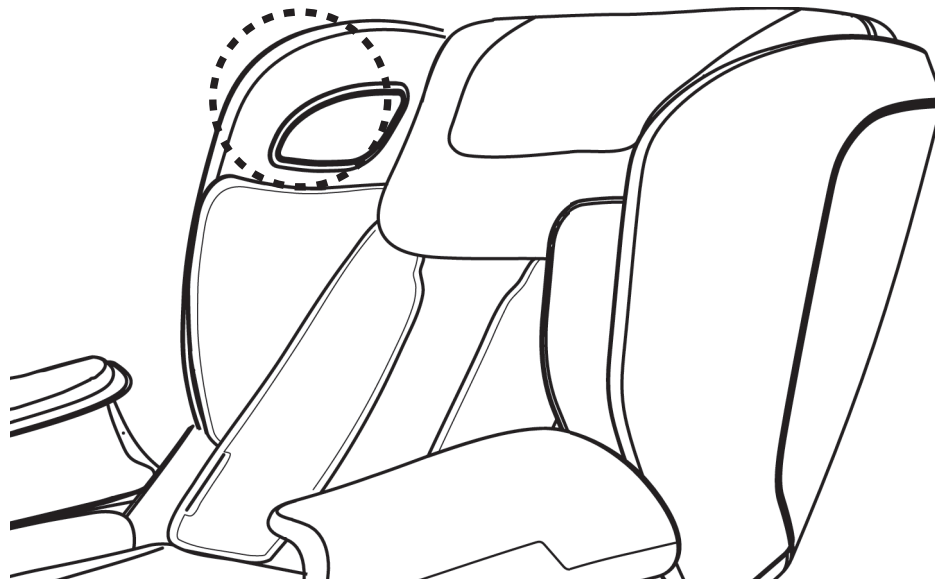

- 1 Schalten Sie die Bluetooth-Funktion des Musik-Players ein.
- 2 Suchen Sie nach MCJ6900_****, das mit Bluetooth gekoppelt wurde. (**** sind 4 zufällige Buchstaben für jeden Sessel, die eine Kombination aus 0-9 und A-F enthalten.)
- 3 Geben Sie das Passwort [8888] ein, um eine Verbindung mit dem Gerät herzustellen.
- 4 Wählen Sie die Songs aus, die Sie bei Ihrer Massage hören möchten.

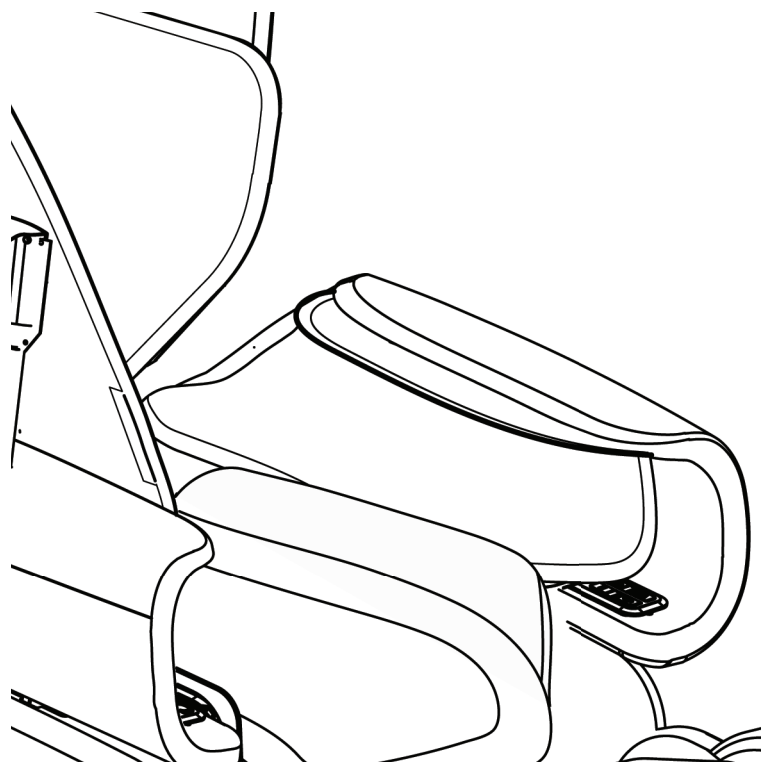

Neben den beiden Oberschenkel-Luftkissen sind Freiräume für Musik-Player, Smartphones und POLSTER.

NACH ABSCHLUSS DER MASSAGE

Timer-Funktion

1 Die Massage wird automatisch in ca. 10/16/19 Minuten nach Beginn des Betriebs enden.

- Die Knetbälle bewegen sich automatisch zur Aufbewahrungsposition.
- Die Rückenlehne und die Fußstütze werden nicht automatisch angehoben, damit mit der Auswahl des nächsten Modus fortgefahren werden kann.

Wenn  einmal gedrückt wird, bewegen sich die Rückenlehne und die Fußstütze in ihre Aufbewahrungsposition.

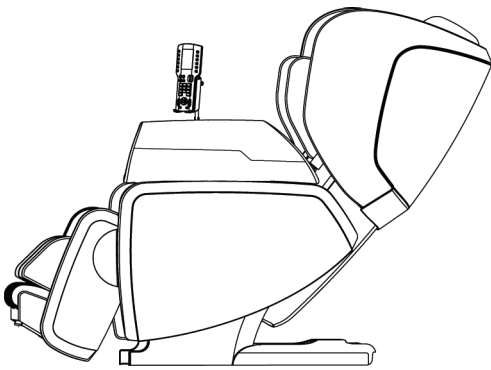

※ **Hinweis:**

Der Fußflächen-Massagebereich wird nicht vollständig zurückgefahren, wenn der zweite Abschnitt der Fußstütze ausgefahren ist, da er ansonsten den Boden berühren würde. Heben Sie in diesem Fall die Füße leicht an, um den zweiten Abschnitt der Fußstütze vollständig zurückzufahren.

2 Unterbrechen der Massage

Drücken Sie , um die Knetbälle, die Rückenlehne und die Fußstütze in ihre Aufbewahrungspositionen zu bewegen.

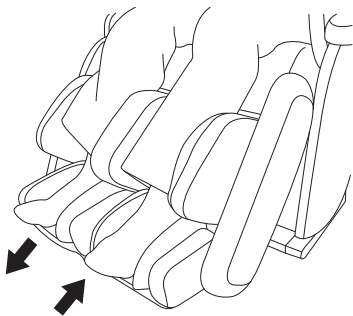

Heben Sie Ihre Füße leicht an, um den zweiten Abschnitt der Fußstütze zurückzufahren.

3 Sollten bei der Verwendung Probleme auftreten

Drücken Sie die Taste



- Alle Betriebsvorgänge werden sofort gestoppt.
- Stehen Sie vorsichtig auf, damit das Gerät nicht umkippt.

Zur normalen Sesselposition zurückkehren

1 Legen Sie das große Kissen wieder auf.

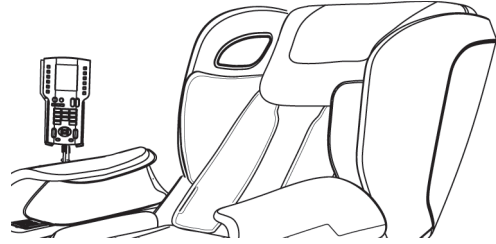

- ※ Falls nötig, legen Sie für mehr Komfort das kleine Kissen unter das große Kissen.

2 Drehen Sie die Fußstütze um und verstauen Sie sie, um sie als Beinstütze zu verwenden.

- 1 Ziehen Sie in Pfeilrichtung am Entriegelungshebel des Fußstützenrotationsschutzes.
- 2 Drehen Sie von oben aus.
- 3 Drehen Sie, bis es nicht mehr geht.
- 4 Prüfen Sie, dass die Fußstütze sich nicht mehr dreht.

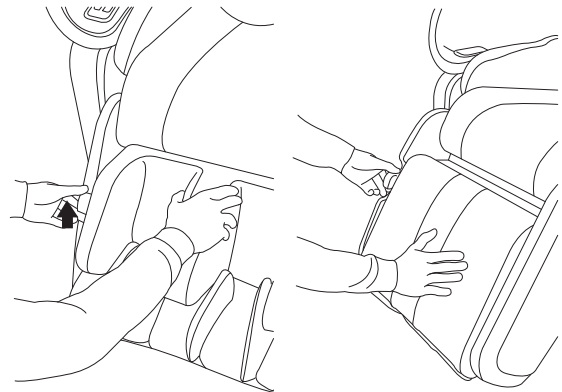

Von der Stromversorgung trennen

1 Stellen Sie sicher, dass sich der Ein-Aus-Schalter in der Position „0“ (Aus) befindet.

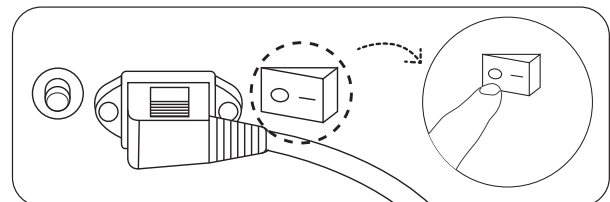

2 Ziehen Sie den Stecker raus.

WARTUNG UND LAGERUNG

Befolgen Sie diese Reinigungsanweisungen einmal pro Woche, um Ihr Gerät funktionstüchtig und sauber zu halten.

Mit Kunstleder bezogene Bereiche

Zur Reinigung wischen Sie das Gerät mit einem trockenen Tuch ab, das mit verdünntem neutralem Reinigungsmittel befeuchtet und gut ausgewrungen wurde. Wischen Sie dann mit einem trockenen Tuch nach und lassen Sie das Gerät an der Luft abtrocknen. (Übermäßiger Gebrauch von Reinigungsmitteln kann die Kunstlederoberfläche beschädigen.)

Halten Sie das Gerät sauber und stellen Sie es an einen Ort mit angemessener Temperatur. Vermeiden Sie feuchte, staubige Lagerorte.

- ※ Trennen Sie vor jeglichen Wartungsarbeiten unbedingt das Stromkabel. Achten Sie darauf, dass Ihre Hände dabei nicht nass sind, um einen Stromschlag oder eine Verletzung zu vermeiden.
- ※ Verwenden Sie kein Benzol, Verdünner oder Alkohol zum Reinigen des Sessels und sprühen Sie kein Spray mit chemischen Wirkstoffen darauf, um das Risiko von Stromschlägen und Entflammung zu vermeiden.

Haupteinheit

Reinigen Sie Kunststoffe und Rohre mit einem trockenen Tuch, das mit verdünntem neutralem Reinigungsmittel befeuchtet und gut ausgewrungen wurde. Wischen Sie dann mit einem trockenen Tuch nach, um überschüssiges Reinigungsmittel zu entfernen.

- ※ Wischen Sie die beschichtete Oberfläche mit einem trockenen Tuch ab.
- ※ Verwenden Sie kein Benzol, Verdünner, Alkohol, Lösungsmittel oder Scheuermittel, um Kratzer, Verfärbungen und Risse an der Oberfläche zu vermeiden.

Fernbedienung

Verwenden Sie zum Reinigen der Fernsteuerung ein trockenes Tuch.

- ※ Verwenden Sie zum Reinigen niemals ein nasses Tuch, um Fehlfunktionen zu vermeiden.

Rückenpolster, Kissen, Sitzkissen andere Stoffteile

Zur Reinigung wischen Sie die Teile mit einem trockenen Tuch ab, das mit verdünntem neutralem Reinigungsmittel befeuchtet und gut ausgewrungen wurde. Wischen Sie dann mit einem trockenen Tuch nach und lassen Sie die Teile an der Luft abtrocknen.

- ※ Nicht bügeln, um Schäden am Stoff zu vermeiden.
- ※ Verwenden Sie kein Benzol, Verdünner oder Alkohol zum Reinigen der Teile und sprühen Sie kein Spray mit chemischen Wirkstoffen darauf, um Schäden am Stoff zu vermeiden.

Lagerung

Halten Sie das Gerät nach der Reinigung fern von feuchten Orten. Wenn das Gerät für längere Zeit nicht benutzt wird, schützen Sie es mit einer Abdeckung vor Staub.

- ※ Stellen Sie das Gerät nicht an Orten auf, die direktem Sonnenlicht ausgesetzt sind, oder in der Nähe von Heizungen, Heißluftgebläsen oder anderen Heizgeräten, um Verfärbungen oder Beschädigungen an der Oberfläche der Polsterung zu vermeiden

FEHLERBEHEBUNG

Es kann sein, dass Sie während der Massage folgende Geräusche hören oder Dinge spüren, die jedoch keinen Einfluss auf die Funktionalität und Lebensdauer Ihres Geräts haben. Grund dafür ist lediglich das mechanische Design.

- Ein „klapperndes“ Geräusch ist zu hören, wenn die Knetbälle sich nach oben und unten bewegen.
- Ein „knarrendes“ Geräusch ist während der Massage durch das Getriebe und den Motor zu hören
- Ein reibendes Geräusch ist zu hören, wenn die Knetbälle am Stoff der Abdeckung reiben.
- Ein ratterndes Geräusch ist bei den Massagebewegungen „Klopfen“ und „Kneten und Klopfen“ zu hören (insbesondere wenn die Massage von den Schultern zum Rücken übergeht).
- Bei den Massagebewegungen „Kneten“, „Klopfen“ und „Kneten und Klopfen“ kann die Massagegeschwindigkeit variieren, wenn die Knetballstärke geändert wird.
- Ein dröhnendes Motorengeräusch ist zu hören, wenn der Sessel belastet wird.
- Ein „Kuckuck“-Geräusch ist zu hören, wenn die Knetbälle während des Automatik-Modus automatisch an die vor-und-zurück-Position angepasst werden, damit sich der Sessel an die Körperform des Benutzers anpasst.
- Während der Luftmassage sind die Geräusche des Kompressors und des Luftauslasses zu hören.
- Beim Aufpumpen des Luftkissens ist ein Geräusch zu hören.
- Bei der Schultermassage ist ein Geräusch zu hören.
- Ein schleifendes Geräusch ist zu hören, wenn die Rückenlehne nach hinten bewegt wird.
- Die Pumpe erzeugt ein brummendes Geräusch.

! WARNUNG

Anweisungen befolgen

Bauen Sie das Gerät auf keinen Fall selbst auseinander, modifizieren und reparieren Sie es nicht. Durch Nachlässigkeit können Feuer oder mechanische Probleme des Sessels entstehen, die zu Gefahren für den Körper werden.

Probleme	Prüfpunkte	Problembehebung
Das Gerät startet nicht.	Prüfen Sie, ob der Ein-Aus-Schalter eingeschaltet ist.	Stellen Sie den Schalter auf Ein.
	Prüfen Sie, ob die Taste auf der Fernsteuerung gedrückt wurde.	Drücken Sie die Taste auf der Fernsteuerung.
	Es wurde keine Massagefunktion gewählt.	Wählen Sie eine Massagefunktion.
	Prüfen Sie, ob zwischen Stecker und Steckdose eine schlechte Verbindung besteht.	Sorgen Sie für eine gute Verbindung zwischen Stecker und Steckdose.
Unterschiedliche Höhe von rechtem und linkem Knetball.	Es wird ein Mechanismus verwendet, mit dem zwei Knetbälle alternierend klopfen können.	Das ist normal und steht nicht in Zusammenhang mit einer Fehlfunktion des Sessels.
Während des Betriebs ist ein plötzliches Geräusch zu hören.	Prüfen Sie, ob das Gerät bereits zu lange läuft.	Schalten Sie das Gerät aus und stoppen Sie den Betrieb. Starten Sie das Gerät nach 30 Minuten Pause erneut.
Der Betrieb hört plötzlich auf.	Die Nennbetriebsdauer ist abgelaufen.	Schalten Sie das Gerät aus und stoppen Sie den Betrieb. Starten Sie das Gerät nach 30 Minuten Pause erneut.
Die nach hinten bewegte Rückenlehne kehrt nicht in ihre Aufbewahrungsposition zurück, wenn gedrückt wird.	Übermäßiger Gebrauch des Geräts.	Schalten Sie das Gerät aus und stoppen Sie den Betrieb. Starten Sie das Gerät nach 30 Minuten Pause erneut.
	Die Nennbetriebsdauer ist abgelaufen.	
Die Stromanzeige leuchtet nicht auf, nachdem der Ein-Aus-Schalter auf Ein gestellt wurde.	Prüfen Sie, ob zwischen Stecker und Steckdose eine schlechte Verbindung besteht.	Sorgen Sie für eine gute Verbindung zwischen Stecker und Steckdose.
	Prüfen Sie, ob der Schutzschalter herausgelöst wurde.	Stellen Sie den Schutzschalter wieder her. Wenn das Problem danach erneut auftaucht, wenden Sie sich an unser Servicecenter.

! ACHTUNG

Anweisungen befolgen

- Sollten Sie nach der Prüfung feststellen, dass keine der oben genannten Ursachen zutrifft, schalten Sie das Gerät aus, ziehen Sie den Stecker und wenden Sie sich für eine Reparatur an unser Servicecenter.
- Wenn Sie das Gerät nach längerer Zeit wieder verwenden, lesen Sie diese Bedienungsanleitung zunächst aufmerksam durch, um sicherzustellen, dass das Gerät noch in gutem Zustand ist und Unfälle oder Verletzungen vermieden werden.

Fehleranzeige

Wenn während des Betriebs ein Fehler auftritt, werden die Fehlerinhalte im Displaybereich für verbleibende Zeit angezeigt.

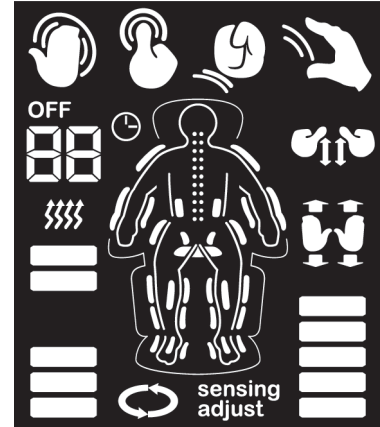

Fehlercodeanzeige

Fehlercode	Inhalt	Handhabung
B0 B1 B2 B3 B7 B8	Der Betrieb wurde aufgrund von Überlastung beendet.	(1) Drücken Sie die STOP-Taste. (2) Schalten Sie die Ein-Aus-Taste auf Aus und starten Sie das Gerät neu.
C1 C2 C3	Abnormale WÄRME-Funktion.	Deaktivieren Sie die HEIZEN-Funktion und wenden Sie sich an unser Servicecenter. * Andere Massagefunktionen sind noch funktionstüchtig.
C8	Abnormale Bluetooth-Funktion. Audio funktioniert evtl. nicht.	(1) Schalten Sie die Ein-Aus-Taste auf Aus und starten Sie das Gerät neu. (2) Verbinden Sie den Musik-Player erneut mit dem Gerät. Wenn der Fehlercode danach wieder angezeigt wird, wenden Sie sich an unser Servicecenter. * Andere Massagefunktionen sind noch funktionstüchtig.
E0 E1 E2 E4 E5 EF	Der Betrieb wurde aufgrund eines internen Kommunikationsproblems beendet.	Wenden Sie sich an unser Servicecenter. * Andere Massagefunktionen sind noch funktionstüchtig.

* Wenden Sie sich an unser Servicecenter oder Ihren Fachhändler, wenn das Problem nach der auf S. 29 beschriebenen Prüfung weiterhin besteht. Es erleichtert den Service und die Wartung, wenn Sie bei Kontaktaufnahme einen Fehlercode nennen können.

GARANTIE UND KUNDENDIENST

Wenden Sie sich an Ihr lokales Geschäft oder Ihren Fachhändler, um Einzelheiten über Garantie und Kundendienst zu erfahren.

Garantiezeit

- Prüfen Sie den Inhalt und das Siegel der Firma/des Händlers der beigelegten Garantiekarte. Lesen Sie den Text sorgfältig durch. Bewahren Sie die Garantiekarte sicher auf und zeigen Sie sie für Wartungszwecke

Autorisierter Service

Wenn ein abnormaler Zustand auch nach der auf S. 28 beschriebenen Prüfung weiterhin besteht, hören Sie auf, das Gerät zu verwenden, schalten Sie es aus, trennen Sie das Stromkabel und wenden Sie sich dann an Ihr lokales Geschäft oder Ihren Fachhändler.

- Bei abgelaufener Garantiezeit wenden Sie sich an Ihr lokales Geschäft oder Ihren Fachhändler, um Einzelheiten zum autorisierten Service zu erfahren. Wenn zur Aufrechterhaltung der Produktfunktionalität ein angemessener Service angeboten werden kann, wird eine Reparatur auf Kosten des Benutzers durchgeführt.
- Bei Fragen wenden Sie sich an Ihr lokales Geschäft oder Ihren Fachhändler.



BENÖTIGEN SIE HILFE?

Wenn Sie Fragen haben, kontaktieren Sie unseren Kundenservice vor Ort:
02234-9997-500

SPEZIFIKATIONEN

Produktname	KAGRA Massagesessel	
Modellnummer	MC-J6900	
Generische Bezeichnung	Elektrischer Massagesessel für den Heimgebrauch	
Nennwerte	Stromversorgung (50/69 Hz)	100-200 Vac
	Nenndauer	30 Minuten
Mechanische Massagegeschwindigkeit (Knetbälle)	Kneten (Zyklen/Minute)	ca. 6-40 Zyklen/Minute
	Klopfen (Zyklen/Minute)	ca. 200-853 Zyklen/Minute
	Shiatsu (Zyklen/Minute)	ca. 6-12 Zyklen/Minute
	Aufwärts-Abwärts	< 60 mm/Sekunde
Luftdruck für Luftmassage	ca. 30-32 kPa	
Massagestärke	Anpassung in 5 Stufen	
Luftstärke	Anpassung in 3 Stufen	
Auto-Timer	ca. 15 Minuten	
Neigungswinkel	Rückenlehne	ca. 115°-160°
	Fußstütze	ca. 15°-95°
Maße (ungefähr)	Rückenlehne nicht geneigt	890 mm x 1350 mm x 1230 mm (LxTxH) (Fußstütze in Aufbewahrungsposition)
	Rückenlehne geneigt	890 mm x 1870 mm x 930 mm (LxTxH) (Fußstütze in höchster Position)
Gewicht	ca. 96 kg	
Bezug	PU-Kunstleder	
Ursprungsland	China	

* Nur mit der vorgesehenen Spannung verwenden.

* Sollten Sie diese Bedienungsanleitung in einer bestimmten Sprache benötigen, wenden Sie sich an Ihren autorisierten Händler oder Dienstleister vor Ort, um weitere Informationen zu erhalten.

